

第4節 乳 児

第29表 乳児死亡数・率、

(第29表の1)

区 市 町 村 所	乳 児 死 亡 数					率 (出 生 千 対)				
	平 成 24 年	平 成 25 年	平 成 26 年	平 成 27 年	平 成 28 年	平 成 24 年	平 成 25 年	平 成 26 年	平 成 27 年	平 成 28 年
総 数	236	215	205	189	222	2.2	2.0	1.9	1.7	2.0
区 部	163	158	152	133	150	2.2	2.0	1.9	1.6	1.9
市 部	73	56	52	54	72	2.3	1.7	1.6	1.7	2.3
郡 部	-	1	-	1	-	-	2.6	-	2.9	-
島 部	-	-	1	1	-	-	-	5.4	5.0	-
千 代 田 区	-	1	1	2	-	-	2.2	1.7	3.4	-
千 代 田 区	-	1	1	2	-	-	2.2	1.7	3.4	-
中 央 区	1	7	3	3	4	0.7	4.2	1.7	1.6	2.0
中 央 区	1	7	3	3	4	0.7	4.2	1.7	1.6	2.0
港 区	5	4	4	3	4	1.9	1.5	1.4	1.0	1.3
み な と 区	5	4	4	3	4	1.9	1.5	1.4	1.0	1.3
新 宿 区	4	5	5	3	10	1.8	2.2	2.1	1.2	3.9
新 宿 区	4	5	5	3	10	1.8	2.2	2.1	1.2	3.9
文 京 区	4	3	4	1	1	2.4	1.6	2.1	0.5	0.5
文 京 区	4	3	4	1	1	2.4	1.6	2.1	0.5	0.5
台 東 区	-	4	4	2	4	-	2.8	2.6	1.3	2.7
台 東 区	-	4	4	2	4	-	2.8	2.6	1.3	2.7
墨 田 区	4	2	5	9	3	1.9	0.9	2.2	3.7	1.3
墨 田 区	4	2	5	9	3	1.9	0.9	2.2	3.7	1.3
江 東 区	9	9	5	5	6	2.1	2.0	1.1	1.0	1.3
江 東 区	9	9	5	5	6	2.1	2.0	1.1	1.0	1.3
品 川 区	10	2	5	6	9	3.0	0.6	1.4	1.6	2.4
品 川 区	10	2	5	6	9	3.0	0.6	1.4	1.6	2.4
目 黒 区	6	1	6	4	2	2.6	0.4	2.3	1.6	0.8
目 黒 区	6	1	6	4	2	2.6	0.4	2.3	1.6	0.8
大 田 区	12	21	11	6	13	2.2	3.7	1.9	1.0	2.3
大 田 区	12	21	11	6	13	2.2	3.7	1.9	1.0	2.3
世 田 谷 区	12	13	19	13	13	1.6	1.7	2.4	1.6	1.6
世 田 谷 区	12	13	19	13	13	1.6	1.7	2.4	1.6	1.6
渋 谷 区	5	1	-	3	2	2.7	0.5	-	1.4	1.0
渋 谷 区	5	1	-	3	2	2.7	0.5	-	1.4	1.0

資料 総務部総務課

第30表 乳児死亡数・新生児死亡数、月・主要死因(乳児死因順位に用いる分類項目)別(平成28年)

主 要 死 因		総数	1月	2月	3月	4月	5月	6月	7月	8月	9月	10月	11月	12月
総	数	222	21	23	23	21	18	17	18	23	12	22	9	15
	男	116	13	8	8	9	11	10	13	16	5	11	4	8
	女	106	8	15	15	12	7	7	5	7	7	11	5	7
Ba01	腸管感染症	-	-	-	-	-	-	-	-	-	-	-	-	-
Ba02	敗血症	3	1	-	-	-	-	-	-	1	1	-	-	-
Ba03	麻疹	-	-	-	-	-	-	-	-	-	-	-	-	-
Ba04	ウイルス肝炎	-	-	-	-	-	-	-	-	-	-	-	-	-
Ba06	悪性新生物	1	-	-	1	-	-	-	-	-	-	-	-	-
Ba09	その他の新生物	1	-	-	1	-	-	-	-	-	-	-	-	-
Ba10	栄養失調症及びその他の栄養欠乏症	-	-	-	-	-	-	-	-	-	-	-	-	-
Ba11	代謝障害	2	-	-	-	1	-	-	-	1	-	-	-	-
Ba12	髄膜炎	-	-	-	-	-	-	-	-	-	-	-	-	-
Ba13	脊髄性筋萎縮症及び関連症候群	-	-	-	-	-	-	-	-	-	-	-	-	-
Ba14	脳性麻痺	-	-	-	-	-	-	-	-	-	-	-	-	-
Ba15	心疾患(高血圧性を除く)	3	-	1	-	-	-	-	-	-	-	1	1	-
Ba16	脳血管疾患	1	1	-	-	-	-	-	-	-	-	-	-	-
Ba17	インフルエンザ	1	-	-	-	-	-	-	-	-	-	1	-	-
Ba18	肺炎	1	-	-	1	-	-	-	-	-	-	-	-	-
Ba19	喘息	-	-	-	-	-	-	-	-	-	-	-	-	-
Ba20	ヘルニア及び腸閉塞	2	1	-	-	-	-	-	-	1	-	-	-	-
Ba21	肝疾患	4	-	1	-	-	-	1	-	2	-	-	-	-
Ba22	腎不全	-	-	-	-	-	-	-	-	-	-	-	-	-
Ba24	妊娠期間及び胎児発育に関連する障害	4	1	-	-	-	-	-	-	-	-	1	-	2
Ba25	出産外傷	-	-	-	-	-	-	-	-	-	-	-	-	-
Ba26-30	周産期に特異的な呼吸障害及び心血管障害	37	4	5	3	6	5	3	2	3	-	3	1	2
Ba31-32	周産期に特異的な感染症	4	-	-	-	-	-	1	-	-	-	1	1	1
Ba33	胎児及び新生児の出血性障害及び血液障害	11	1	1	1	2	3	-	-	-	-	2	1	-
Ba35	先天奇形、変形及び染色体異常	83	3	10	6	3	6	10	13	8	10	8	2	4
Ba44	乳幼児突然死症候群	7	1	1	2	1	-	-	-	1	1	-	-	-
Ba46	不慮の事故	6	-	-	1	-	1	-	1	2	-	-	-	1
Ba55	その他の全死因	-	-	-	-	-	-	-	-	-	-	-	-	-
(再掲)	新生児死亡数	97	9	10	7	7	12	11	10	7	7	10	2	5
	男	58	6	4	3	2	8	7	9	5	4	5	1	4
	女	39	3	6	4	5	4	4	1	2	3	5	1	1
Ba01	腸管感染症	-	-	-	-	-	-	-	-	-	-	-	-	-
Ba02	敗血症	1	-	-	-	-	-	-	-	-	1	-	-	-
Ba03	麻疹	-	-	-	-	-	-	-	-	-	-	-	-	-
Ba04	ウイルス肝炎	-	-	-	-	-	-	-	-	-	-	-	-	-
Ba06	悪性新生物	-	-	-	-	-	-	-	-	-	-	-	-	-
Ba09	その他の新生物	-	-	-	-	-	-	-	-	-	-	-	-	-
Ba10	栄養失調症及びその他の栄養欠乏症	-	-	-	-	-	-	-	-	-	-	-	-	-
Ba11	代謝障害	-	-	-	-	-	-	-	-	-	-	-	-	-
Ba12	髄膜炎	-	-	-	-	-	-	-	-	-	-	-	-	-
Ba13	脊髄性筋萎縮症及び関連症候群	-	-	-	-	-	-	-	-	-	-	-	-	-
Ba14	脳性麻痺	-	-	-	-	-	-	-	-	-	-	-	-	-
Ba15	心疾患(高血圧性を除く)	-	-	-	-	-	-	-	-	-	-	-	-	-
Ba16	脳血管疾患	-	-	-	-	-	-	-	-	-	-	-	-	-
Ba17	インフルエンザ	-	-	-	-	-	-	-	-	-	-	-	-	-
Ba18	肺炎	-	-	-	-	-	-	-	-	-	-	-	-	-
Ba19	喘息	-	-	-	-	-	-	-	-	-	-	-	-	-
Ba20	ヘルニア及び腸閉塞	-	-	-	-	-	-	-	-	-	-	-	-	-
Ba21	肝疾患	-	-	-	-	-	-	-	-	-	-	-	-	-
Ba22	腎不全	-	-	-	-	-	-	-	-	-	-	-	-	-
Ba24	妊娠期間及び胎児発育に関連する障害	3	-	-	-	-	-	-	-	-	-	1	-	2
Ba25	出産外傷	-	-	-	-	-	-	-	-	-	-	-	-	-
Ba26-30	周産期に特異的な呼吸障害及び心血管障害	31	4	5	3	3	4	3	2	2	-	2	1	2
Ba31-32	周産期に特異的な感染症	3	-	-	-	-	-	1	-	-	-	1	1	-
Ba33	胎児及び新生児の出血性障害及び血液障害	10	1	1	1	2	3	-	-	-	-	2	-	-
Ba35	先天奇形、変形及び染色体異常	43	2	3	3	2	5	7	7	3	6	4	-	1
Ba44	乳幼児突然死症候群	-	-	-	-	-	-	-	-	-	-	-	-	-
Ba46	不慮の事故	-	-	-	-	-	-	-	-	-	-	-	-	-
Ba55	その他の全死因	6	2	1	-	-	-	-	1	2	-	-	-	-

資料 総務部総務課

第31表 乳児死亡数、主要死因（乳児死因順位）

(第31表の1)

区市町村 保健所	総数			Ba01	Ba02	Ba03	Ba04	Ba06	Ba09	Ba10	Ba11	Ba12	Ba13	Ba14
	総数	男	女	腸管 感染症	敗血症	麻疹	ウイルス 肝炎	悪性 新生物	その他 の新生 物	栄養失 調症及 びその 他の栄 養欠乏 症	代謝 障害	髄膜炎	脊髄性 筋萎縮 症及び 関連症 候群	脳性 麻痺
総数	222	116	106	-	3	-	-	1	-	-	2	-	-	-
区	150	72	78	-	1	-	-	1	-	-	1	-	-	-
市	72	44	28	-	2	-	-	-	-	-	1	-	-	-
郡	-	-	-	-	-	-	-	-	-	-	-	-	-	-
島	-	-	-	-	-	-	-	-	-	-	-	-	-	-
千代田区	-	-	-	-	-	-	-	-	-	-	-	-	-	-
中央区	4	3	1	-	-	-	-	-	-	-	-	-	-	-
港区	4	2	2	-	-	-	-	-	-	-	-	-	-	-
新宿区	10	7	3	-	-	-	-	-	-	-	-	-	-	-
文京区	1	1	-	-	-	-	-	-	-	-	-	-	-	-
台東区	4	2	2	-	-	-	-	-	-	-	-	-	-	-
墨田区	3	1	2	-	-	-	-	-	-	-	-	-	-	-
江東区	6	1	5	-	-	-	-	-	-	-	-	-	-	-
品川区	9	4	5	-	-	-	-	-	-	-	-	-	-	-
目黒区	2	-	2	-	-	-	-	-	-	-	-	-	-	-
大田区	13	9	4	-	-	-	-	-	-	-	-	-	-	-
世田谷区	13	4	9	-	-	-	-	-	-	-	-	-	-	-
渋谷区	2	1	1	-	-	-	-	-	-	-	-	-	-	-
中野区	6	4	2	-	1	-	-	-	-	-	-	-	-	-
杉並区	6	3	3	-	-	-	-	-	-	-	-	-	-	-
豊島区	6	3	3	-	-	-	-	-	-	-	-	-	-	-
北区	6	4	2	-	-	-	-	-	-	-	-	-	-	-
荒川区	1	1	-	-	-	-	-	-	-	-	-	-	-	-
板橋区	9	2	7	-	-	-	-	-	-	-	-	-	-	-
練馬区	16	10	6	-	-	-	-	-	-	-	1	-	-	-
足立区	11	4	7	-	-	-	-	1	-	-	-	-	-	-
葛飾区	5	3	2	-	-	-	-	-	-	-	-	-	-	-
江戸川区	13	3	10	-	-	-	-	-	-	-	-	-	-	-
八王子市	8	4	4	-	-	-	-	-	-	-	-	-	-	-
町田市	12	6	6	-	-	-	-	-	-	-	-	-	-	-
西多摩市	4	2	2	-	-	-	-	-	-	-	-	-	-	-
青梅市	3	2	1	-	-	-	-	-	-	-	-	-	-	-
福生市	-	-	-	-	-	-	-	-	-	-	-	-	-	-
羽村市	-	-	-	-	-	-	-	-	-	-	-	-	-	-
あきる野市	1	-	1	-	-	-	-	-	-	-	-	-	-	-
瑞穂町	-	-	-	-	-	-	-	-	-	-	-	-	-	-
日の出町	-	-	-	-	-	-	-	-	-	-	-	-	-	-
檜原村	-	-	-	-	-	-	-	-	-	-	-	-	-	-
奥多摩町	-	-	-	-	-	-	-	-	-	-	-	-	-	-

注 23区・八王子・町田市については、「区市町村別の数値＝保健所の数値」である。

資料 総務部総務課

第32表 新生児死亡数、主要死因（乳児死因順位

(第32表の1)

区 市 町 村 保 健 所	総 数			Ba01	Ba02	Ba03	Ba04	Ba06	Ba09	Ba10	Ba11	Ba12	Ba13	Ba14
	総 数	男	女	腸 管 感染症	敗血症	麻 疹	ウイ ルス 肝炎	悪 性 新生物	その 他の 新生 物	栄養失 調症及 びその 他の栄 養欠乏 症	代 謝 障 害	髄膜炎	脊髄性 筋萎縮 症及び 関連症 候群	脳 性 麻 痺
総 数	97	58	39	-	1	-	-	-	-	-	-	-	-	-
区 部	68	38	30	-	1	-	-	-	-	-	-	-	-	-
市 部	29	20	9	-	-	-	-	-	-	-	-	-	-	-
郡 部	-	-	-	-	-	-	-	-	-	-	-	-	-	-
島 部	-	-	-	-	-	-	-	-	-	-	-	-	-	-
千代田区	-	-	-	-	-	-	-	-	-	-	-	-	-	-
中央区	2	2	-	-	-	-	-	-	-	-	-	-	-	-
港区	4	2	2	-	-	-	-	-	-	-	-	-	-	-
新宿区	3	1	2	-	-	-	-	-	-	-	-	-	-	-
文京区	1	1	-	-	-	-	-	-	-	-	-	-	-	-
台東区	2	2	-	-	-	-	-	-	-	-	-	-	-	-
墨田区	1	-	1	-	-	-	-	-	-	-	-	-	-	-
江東区	2	-	2	-	-	-	-	-	-	-	-	-	-	-
品川区	6	4	2	-	-	-	-	-	-	-	-	-	-	-
目黒区	-	-	-	-	-	-	-	-	-	-	-	-	-	-
大田区	7	6	1	-	-	-	-	-	-	-	-	-	-	-
世田谷区	6	2	4	-	-	-	-	-	-	-	-	-	-	-
渋谷区	1	1	-	-	-	-	-	-	-	-	-	-	-	-
中野区	1	1	-	-	1	-	-	-	-	-	-	-	-	-
杉並区	3	1	2	-	-	-	-	-	-	-	-	-	-	-
豊島区	2	1	1	-	-	-	-	-	-	-	-	-	-	-
北区	2	1	1	-	-	-	-	-	-	-	-	-	-	-
荒川区	-	-	-	-	-	-	-	-	-	-	-	-	-	-
板橋区	3	1	2	-	-	-	-	-	-	-	-	-	-	-
練馬区	9	6	3	-	-	-	-	-	-	-	-	-	-	-
足立区	7	3	4	-	-	-	-	-	-	-	-	-	-	-
葛飾区	2	1	1	-	-	-	-	-	-	-	-	-	-	-
江戸川区	4	2	2	-	-	-	-	-	-	-	-	-	-	-
八王子市	4	2	2	-	-	-	-	-	-	-	-	-	-	-
町田市	4	2	2	-	-	-	-	-	-	-	-	-	-	-
西多摩市	2	-	2	-	-	-	-	-	-	-	-	-	-	-
青梅市	1	-	1	-	-	-	-	-	-	-	-	-	-	-
福生市	-	-	-	-	-	-	-	-	-	-	-	-	-	-
羽村市	-	-	-	-	-	-	-	-	-	-	-	-	-	-
あきる野市	1	-	1	-	-	-	-	-	-	-	-	-	-	-
瑞穂町	-	-	-	-	-	-	-	-	-	-	-	-	-	-
日の出町	-	-	-	-	-	-	-	-	-	-	-	-	-	-
檜原村	-	-	-	-	-	-	-	-	-	-	-	-	-	-
奥多摩町	-	-	-	-	-	-	-	-	-	-	-	-	-	-

注 23区・八王子・町田市については、「区市町村別の数値＝保健所の数値」である。

資料 総務部総務課

第33表 乳児死亡数、生存期間・性・死因

(第33表の1)

乳児死因 簡単・死因・性 分類番号	1年未満 総数	4 週 未 満								
		総数 (新生児 死亡)	1 週 未 満					2 週 未 満		
			総数	1 日 (24時間) 未 満	1 日	2 日	3 日	4 日	5 日	
総	222	97	80	53	13	2	7	1	2	
数	116	58	48	32	9	2	3	-	2	
男女	106	39	32	21	4	-	4	1	-	
Ba01 腸管感染症	-	-	-	-	-	-	-	-	-	
症	-	-	-	-	-	-	-	-	-	
男女	-	-	-	-	-	-	-	-	-	
Ba02 敗血	3	1	-	-	-	-	-	-	-	
症	3	1	-	-	-	-	-	-	-	
男女	-	-	-	-	-	-	-	-	-	
Ba03 麻	-	-	-	-	-	-	-	-	-	
疹	-	-	-	-	-	-	-	-	-	
男女	-	-	-	-	-	-	-	-	-	
Ba04 ウイルス肝炎	-	-	-	-	-	-	-	-	-	
炎	-	-	-	-	-	-	-	-	-	
男女	-	-	-	-	-	-	-	-	-	
Ba05 その他の感染症及び寄生虫	1	-	-	-	-	-	-	-	-	
症	-	-	-	-	-	-	-	-	-	
男女	1	-	-	-	-	-	-	-	-	
Ba06 悪性新生物	1	-	-	-	-	-	-	-	-	
物	-	-	-	-	-	-	-	-	-	
男女	1	-	-	-	-	-	-	-	-	
Ba07 白血	-	-	-	-	-	-	-	-	-	
病	-	-	-	-	-	-	-	-	-	
男女	-	-	-	-	-	-	-	-	-	
Ba08 その他の悪性新生物	1	-	-	-	-	-	-	-	-	
物	-	-	-	-	-	-	-	-	-	
男女	1	-	-	-	-	-	-	-	-	
Ba09 その他の新生物	-	-	-	-	-	-	-	-	-	
物	-	-	-	-	-	-	-	-	-	
男女	-	-	-	-	-	-	-	-	-	
Ba10 栄養失調症及びその他の栄養欠乏	-	-	-	-	-	-	-	-	-	
症	-	-	-	-	-	-	-	-	-	
男女	-	-	-	-	-	-	-	-	-	
Ba11 代謝障	2	-	-	-	-	-	-	-	-	
害	2	-	-	-	-	-	-	-	-	
男女	-	-	-	-	-	-	-	-	-	
Ba12 髄膜	-	-	-	-	-	-	-	-	-	
炎	-	-	-	-	-	-	-	-	-	
男女	-	-	-	-	-	-	-	-	-	
Ba13 脊髄性筋萎縮症及び関連症候	-	-	-	-	-	-	-	-	-	
群	-	-	-	-	-	-	-	-	-	
男女	-	-	-	-	-	-	-	-	-	
Ba14 脳性麻	-	-	-	-	-	-	-	-	-	
痺	-	-	-	-	-	-	-	-	-	
男女	-	-	-	-	-	-	-	-	-	

(第33表の6)

6 日	満			4 週～ 2 か月	2 か 月	3 か 月	4 か 月	5 か 月	6 か 月	7 か 月	8 か 月	9 か 月	10 か 月	11 か 月
	1～2週 未 満	2～3週 未 満	3～4週 未 満											
-	-	1	-	-	-	1	-	-	1	1	1	-	-	-
-	-	1	-	-	-	-	-	-	-	1	1	-	-	-
-	-	-	-	-	-	1	-	-	1	-	-	-	-	-
-	-	-	1	-	1	-	-	-	-	-	-	-	-	-
-	-	-	-	-	1	-	-	-	-	-	-	-	-	-
-	-	-	1	-	-	-	-	-	-	-	-	-	-	-
-	-	-	-	-	-	-	-	-	-	-	-	-	-	-
-	-	-	-	-	-	-	-	-	-	-	-	-	-	-
1	2	-	-	1	-	-	-	-	-	-	-	-	-	-
-	1	-	-	-	-	-	-	-	-	-	-	-	-	-
1	1	-	-	1	-	-	-	-	-	-	-	-	-	-
-	1	-	-	1	-	2	-	-	-	1	-	-	-	-
-	1	-	-	-	-	1	-	-	-	1	-	-	-	-
-	-	-	-	1	-	1	-	-	-	-	-	-	-	-
1	8	1	-	11	5	1	6	4	2	3	4	1	3	-
-	4	-	-	2	-	1	3	-	-	1	2	-	2	-
1	4	1	-	9	5	-	3	4	2	2	2	1	1	-
-	-	-	-	-	-	-	-	-	-	-	-	-	1	-
-	-	-	-	-	-	-	-	-	-	-	-	-	-	-
-	-	-	-	-	-	-	-	-	-	-	-	-	1	-
-	2	-	-	2	1	1	3	1	-	2	3	1	1	-
-	-	-	-	-	-	1	1	-	-	1	1	-	1	-
-	2	-	-	2	1	-	2	1	-	1	2	1	-	-
1	1	-	-	4	-	-	-	2	1	-	-	-	-	-
-	1	-	-	1	-	-	-	-	-	-	-	-	-	-
1	-	-	-	3	-	-	-	2	1	-	-	-	-	-
-	1	-	-	-	-	-	-	-	-	-	-	-	-	-
-	1	-	-	-	-	-	-	-	-	-	-	-	-	-
-	-	-	-	-	-	-	-	-	-	-	-	-	-	-
-	-	-	-	1	-	-	1	-	-	-	1	-	-	-
-	-	-	-	1	-	-	1	-	-	-	1	-	-	-
-	-	-	-	-	-	-	-	-	-	-	-	-	-	-
-	1	-	-	-	-	-	-	-	-	-	-	-	-	-
-	1	-	-	-	-	-	-	-	-	-	-	-	-	-
-	-	-	-	-	-	-	-	-	-	-	-	-	-	-
-	1	-	-	1	1	-	-	-	-	-	-	-	-	-
-	-	-	-	-	-	-	-	-	-	-	-	-	-	-
-	1	-	-	1	1	-	-	-	-	-	-	-	-	-
-	2	1	-	3	3	-	2	1	1	1	-	-	1	-
-	1	-	-	-	-	-	1	-	-	-	-	-	1	-
-	1	1	-	3	3	-	1	1	1	1	-	-	-	-
-	-	-	-	2	1	-	1	1	-	-	2	-	-	-
-	-	-	-	-	1	-	-	-	-	-	1	-	-	-
-	-	-	-	2	-	-	1	1	-	-	1	-	-	-

第5節 死産統計

第34表 死産数・率、自然—人工・月・年次別

年次	総数	1月	2月	3月	4月	5月	6月	7月	8月	9月	10月	11月	12月
総数													
平成24年	2 325	177	191	201	184	194	183	187	211	195	219	175	208
25	2 441	211	215	218	219	235	189	181	215	167	196	203	192
26	2 460	203	188	223	217	219	192	217	205	198	219	168	211
27	2 406	184	193	210	206	209	223	198	195	190	220	163	215
28	2 365	221	199	204	199	207	207	175	194	200	193	183	183
自然死産													
平成24年	1 103	91	81	97	88	96	75	82	105	91	101	97	99
25	1 131	86	98	84	112	112	86	90	98	70	98	103	94
26	1 135	82	94	92	90	107	97	104	103	90	103	76	97
27	1 143	82	94	100	97	101	94	100	102	91	106	73	103
28	1 131	116	100	101	89	98	97	87	93	98	92	73	87
人工死産													
平成24年	1 222	86	110	104	96	98	108	105	106	104	118	78	109
25	1 310	125	117	134	107	123	103	91	117	97	98	100	98
26	1 325	121	94	131	127	112	95	113	102	108	116	92	114
27	1 263	102	99	110	109	108	129	98	93	99	114	90	112
28	1 234	105	99	103	110	109	110	88	101	102	101	110	96
死産率(出産千対)													
平成24年	21.2	19.5	22.6	23.4	21.9	21.7	21.0	19.3	21.6	20.5	22.2	18.6	22.3
25	21.7	22.8	26.3	24.4	24.1	24.9	20.9	18.4	21.5	17.0	19.6	21.9	20.0
26	21.8	22.6	23.6	25.8	24.6	23.4	20.1	21.6	20.4	19.2	21.4	18.3	21.3
27	20.8	19.1	22.7	22.7	21.7	21.4	22.9	19.5	19.6	19.3	21.5	17.4	22.0
28	20.7	23.3	22.5	21.8	21.6	21.9	21.8	17.4	19.6	20.0	19.6	19.8	19.4

資料 総務部総務課

第35表 死産数、自然—人工・死産場所・立会者・年次別

年次	総数	施設内			施設外			
		総数	医師	助産師	総数	医師	助産師	その他
平成24年	2 325	2 309	2 309	-	16	16	-	-
25	2 441	2 422	2 422	-	19	19	-	-
26	2 460	2 445	2 445	-	15	14	-	1
27	2 406	2 392	2 392	-	14	13	-	1
28	2 365	2 350	2 350	-	15	13	-	2
年次	総数	病院	診療所	助産所	自宅	その他		
総数								
平成24年	2 325	1 402	907	-	12	4		
25	2 441	1 498	924	-	17	2		
26	2 460	1 491	954	-	10	5		
27	2 406	1 527	865	-	12	2		
28	2 365	1 497	853	-	13	2		
自然死産								
平成24年	1 103	810	277	-	12	4		
25	1 131	857	255	-	17	2		
26	1 135	834	286	-	10	5		
27	1 143	875	254	-	12	2		
28	1 131	865	251	-	13	2		
人工死産								
平成24年	1 222	592	630	-	-	-		
25	1 310	641	669	-	-	-		
26	1 325	657	668	-	-	-		
27	1 263	652	611	-	-	-		
28	1 234	632	602	-	-	-		

資料 総務部総務課

第36表 死産数、自然—人工・妊娠期間・年次別

年次	総数	満12～	満16～	満20～	満22週	満22～	満24～	満28～	満32～	満36～	満40週以	不詳
		15週 (第4月)	19週 (第5月)	23週 (第6月)	未満	23週	27週 (第7月)	31週 (第8月)	35週 (第9月)	39週 (第10月)	上(第11月 以上)	
総数												
平成24年	2 325	855	771	424	2 010	40	95	49	59	56	15	1
25	2 441	911	754	511	2 114	62	71	44	65	66	19	-
26	2 460	947	752	498	2 136	61	73	53	51	69	17	-
27	2 406	856	800	487	2 098	45	65	42	58	75	23	-
28	2 365	823	784	480	2 042	45	80	54	57	74	12	1
自然死産												
平成24年	1 103	316	337	175	788	40	95	49	59	56	15	1
25	1 131	342	325	199	804	62	71	44	65	66	19	-
26	1 135	365	317	190	811	61	73	53	51	69	17	-
27	1 143	348	369	163	836	44	65	42	58	75	23	-
28	1 131	347	342	164	808	45	80	54	57	74	12	1
人工死産												
平成24年	1 222	539	434	249	1 222	-	-	-	-	-	-	-
25	1 310	569	429	312	1 310	-	-	-	-	-	-	-
26	1 325	582	435	308	1 325	-	-	-	-	-	-	-
27	1 263	508	431	324	1 262	1	-	-	-	-	-	-
28	1 234	476	442	316	1 234	-	-	-	-	-	-	-

資料 総務部総務課

第37表 死産数、自然—人工・母の年齢階級・妊娠期間別（平成28年）

妊娠期間	総数	15歳未満	15～19	20～24	25～29	30～34	35～39	40～44	45～49	50歳以上	不詳
総数											
総数	2 365	3	110	288	386	640	630	290	16	2	-
満22週未満	2 042	3	108	278	331	507	540	257	16	2	-
22～23	45	-	2	2	5	16	13	7	-	-	-
24～27	80	-	-	4	16	33	20	7	-	-	-
28～31	54	-	-	1	8	27	15	3	-	-	-
32～35	57	-	-	2	8	22	21	4	-	-	-
36～39	74	-	-	-	14	31	18	11	-	-	-
満40週以上	12	-	-	1	3	4	3	1	-	-	-
不詳	1	-	-	-	1	-	-	-	-	-	-
自然死産											
総数	1 131	-	7	46	175	390	362	145	5	1	-
満22週未満	808	-	5	36	120	257	272	112	5	1	-
22～23	45	-	2	2	5	16	13	7	-	-	-
24～27	80	-	-	4	16	33	20	7	-	-	-
28～31	54	-	-	1	8	27	15	3	-	-	-
32～35	57	-	-	2	8	22	21	4	-	-	-
36～39	74	-	-	-	14	31	18	11	-	-	-
満40週以上	12	-	-	1	3	4	3	1	-	-	-
不詳	1	-	-	-	1	-	-	-	-	-	-
人工死産											
総数	1 234	3	103	242	211	250	268	145	11	1	-
満22週未満	1 234	3	103	242	211	250	268	145	11	1	-
22～23	-	-	-	-	-	-	-	-	-	-	-
24～27	-	-	-	-	-	-	-	-	-	-	-
28～31	-	-	-	-	-	-	-	-	-	-	-
32～35	-	-	-	-	-	-	-	-	-	-	-
36～39	-	-	-	-	-	-	-	-	-	-	-
満40週以上	-	-	-	-	-	-	-	-	-	-	-
不詳	-	-	-	-	-	-	-	-	-	-	-

資料 総務部総務課

第38表 死産数・率、自然—人工・

(第38表の1)

区 市 町 村 保 健 所	総 数					自 然 死 産 数					人 工 死 産 数			
	平 成 24 年	平 成 25 年	平 成 26 年	平 成 27 年	平 成 28 年	平 成 24 年	平 成 25 年	平 成 26 年	平 成 27 年	平 成 28 年	平 成 24 年	平 成 25 年	平 成 26 年	平 成 27 年
総 数	2 325	2 441	2 460	2 406	2 365	1 103	1 131	1 135	1 143	1 131	1 222	1 310	1 325	1 263
区 部	1 653	1 720	1 741	1 747	1 735	785	796	805	811	840	868	924	936	936
市 部	664	703	704	648	611	315	327	326	326	284	349	376	378	322
郡 部	8	11	13	7	14	3	5	2	6	5	5	6	11	1
島 部	-	7	2	4	5	-	3	2	-	2	-	4	-	4
千代田区	8	12	10	11	20	3	7	6	6	9	5	5	4	5
千代田区	8	12	10	11	20	3	7	6	6	9	5	5	4	5
中央区	36	39	28	28	44	16	25	14	15	22	20	14	14	13
中央区	36	39	28	28	44	16	25	14	15	22	20	14	14	13
港区	50	61	45	79	72	26	30	23	29	30	24	31	22	50
港区	50	61	45	79	72	26	30	23	29	30	24	31	22	50
新宿区	58	71	75	86	67	31	30	24	41	27	27	41	51	45
新宿区	58	71	75	86	67	31	30	24	41	27	27	41	51	45
文京区	29	41	38	33	38	18	19	20	16	21	11	22	18	17
文京区	29	41	38	33	38	18	19	20	16	21	11	22	18	17
台東区	29	34	39	42	40	7	13	14	18	19	22	21	25	24
台東区	29	34	39	42	40	7	13	14	18	19	22	21	25	24
墨田区	48	37	47	46	43	29	14	19	25	20	19	23	28	21
墨田区	48	37	47	46	43	29	14	19	25	20	19	23	28	21
江東区	83	86	86	89	93	35	38	43	45	43	48	48	43	44
江東区	83	86	86	89	93	35	38	43	45	43	48	48	43	44
品川区	74	83	73	72	86	42	41	45	36	51	32	42	28	36
品川区	74	83	73	72	86	42	41	45	36	51	32	42	28	36
目黒区	65	39	50	66	48	34	24	20	28	28	31	15	30	38
目黒区	65	39	50	66	48	34	24	20	28	28	31	15	30	38
大田区	133	117	123	129	118	74	63	51	55	62	59	54	72	74
大田区	133	117	123	129	118	74	63	51	55	62	59	54	72	74
世田谷区	140	138	155	172	138	63	71	74	76	66	77	67	81	96
世田谷区	140	138	155	172	138	63	71	74	76	66	77	67	81	96
渋谷区	38	47	59	47	50	20	18	28	19	24	18	29	31	28
渋谷区	38	47	59	47	50	20	18	28	19	24	18	29	31	28

資料 総務部総務課

年次・区市町村・保健所別

(第38表の2)

平成 28年	死産率 (出産千対)					自然死産率 (出産千対)					人工死産率 (出産千対)				
	平成 24年	平成 25年	平成 26年	平成 27年	平成 28年	平成 24年	平成 25年	平成 26年	平成 27年	平成 28年	平成 24年	平成 25年	平成 26年	平成 27年	平成 28年
1 234	21.2	21.7	21.8	20.8	20.7	10.1	10.1	10.0	9.9	9.9	11.1	11.7	11.7	10.9	10.8
895	21.7	21.8	21.7	21.2	21.2	10.3	10.1	10.0	9.8	10.3	11.4	11.7	11.7	11.4	10.9
327	20.2	21.3	21.8	19.8	19.2	9.6	9.9	10.1	10.0	8.9	10.6	11.4	11.7	9.9	10.3
9	19.3	27.9	33.6	19.9	35.9	7.2	12.7	5.2	17.1	12.8	12.1	15.2	28.4	2.8	23.1
3	-	32.9	10.8	19.5	25.9	-	14.1	10.8	-	10.4	-	18.8	-	19.5	15.5
11	16.8	25.3	16.3	18.3	30.9	6.3	14.7	9.8	10.0	13.9	10.5	10.5	6.5	8.3	17.0
11	16.8	25.3	16.3	18.3	30.9	6.3	14.7	9.8	10.0	13.9	10.5	10.5	6.5	8.3	17.0
22	23.5	22.8	15.4	14.3	21.8	10.4	14.6	7.7	7.7	10.9	13.1	8.2	7.7	6.6	10.9
22	23.5	22.8	15.4	14.3	21.8	10.4	14.6	7.7	7.7	10.9	13.1	8.2	7.7	6.6	10.9
42	18.8	22.7	15.5	26.0	23.1	9.8	11.2	7.9	9.5	9.6	9.0	11.6	7.6	16.4	13.5
42	18.8	22.7	15.5	26.0	23.1	9.8	11.2	7.9	9.5	9.6	9.0	11.6	7.6	16.4	13.5
40	24.8	29.8	31.2	33.9	25.5	13.3	12.6	10.0	16.2	10.3	11.6	17.2	21.2	17.8	15.2
40	24.8	29.8	31.2	33.9	25.5	13.3	12.6	10.0	16.2	10.3	11.6	17.2	21.2	17.8	15.2
17	16.8	21.9	19.4	16.4	17.6	10.5	10.1	10.2	7.9	9.8	6.4	11.7	9.2	8.4	7.9
17	16.8	21.9	19.4	16.4	17.6	10.5	10.1	10.2	7.9	9.8	6.4	11.7	9.2	8.4	7.9
21	20.6	23.4	24.7	26.5	25.8	5.0	9.0	8.9	11.4	12.3	15.6	14.5	15.8	15.1	13.6
21	20.6	23.4	24.7	26.5	25.8	5.0	9.0	8.9	11.4	12.3	15.6	14.5	15.8	15.1	13.6
23	22.3	17.1	20.5	18.3	17.7	13.5	6.5	8.3	10.0	8.2	8.8	10.6	12.2	8.4	9.5
23	22.3	17.1	20.5	18.3	17.7	13.5	6.5	8.3	10.0	8.2	8.8	10.6	12.2	8.4	9.5
50	18.9	18.5	18.5	18.0	19.5	8.0	8.2	9.3	9.1	9.0	10.9	10.3	9.3	8.9	10.5
50	18.9	18.5	18.5	18.0	19.5	8.0	8.2	9.3	9.1	9.0	10.9	10.3	9.3	8.9	10.5
35	21.5	23.1	20.7	18.9	22.2	12.2	11.4	12.7	9.4	13.2	9.3	11.7	7.9	9.4	9.0
35	21.5	23.1	20.7	18.9	22.2	12.2	11.4	12.7	9.4	13.2	9.3	11.7	7.9	9.4	9.0
20	27.6	16.4	19.0	25.6	18.9	14.4	10.1	7.6	10.8	11.0	13.2	6.3	11.4	14.7	7.9
20	27.6	16.4	19.0	25.6	18.9	14.4	10.1	7.6	10.8	11.0	13.2	6.3	11.4	14.7	7.9
56	23.4	20.0	20.8	21.4	20.2	13.0	10.8	8.6	9.1	10.6	10.4	9.2	12.1	12.3	9.6
56	23.4	20.0	20.8	21.4	20.2	13.0	10.8	8.6	9.1	10.6	10.4	9.2	12.1	12.3	9.6
72	18.5	17.5	19.1	21.0	17.1	8.3	9.0	9.1	9.3	8.2	10.2	8.5	10.0	11.7	8.9
72	18.5	17.5	19.1	21.0	17.1	8.3	9.0	9.1	9.3	8.2	10.2	8.5	10.0	11.7	8.9
26	20.4	24.0	28.8	21.7	23.3	10.7	9.2	13.6	8.8	11.2	9.7	14.8	15.1	12.9	12.1
26	20.4	24.0	28.8	21.7	23.3	10.7	9.2	13.6	8.8	11.2	9.7	14.8	15.1	12.9	12.1

(第38表の4)

平成 28年	死産率 (出産千対)					自然死産率 (出産千対)					人工死産率 (出産千対)				
	平成 24年	平成 25年	平成 26年	平成 27年	平成 28年	平成 24年	平成 25年	平成 26年	平成 27年	平成 28年	平成 24年	平成 25年	平成 26年	平成 27年	平成 28年
33	27.2	22.2	23.7	18.3	20.4	11.9	7.4	10.5	7.5	8.4	15.3	14.8	13.2	10.8	12.0
33	27.2	22.2	23.7	18.3	20.4	11.9	7.4	10.5	7.5	8.4	15.3	14.8	13.2	10.8	12.0
40	22.1	27.6	18.9	18.0	19.6	9.7	11.9	8.5	8.9	11.2	12.5	15.7	10.4	9.1	8.4
40	22.1	27.6	18.9	18.0	19.6	9.7	11.9	8.5	8.9	11.2	12.5	15.7	10.4	9.1	8.4
27	20.0	26.0	26.5	21.5	22.2	9.7	13.0	11.4	8.1	9.4	10.2	13.0	15.2	13.4	12.7
27	20.0	26.0	26.5	21.5	22.2	9.7	13.0	11.4	8.1	9.4	10.2	13.0	15.2	13.4	12.7
28	19.4	19.5	26.1	18.0	19.7	9.3	11.2	14.5	10.4	10.0	10.1	8.2	11.6	7.6	9.7
28	19.4	19.5	26.1	18.0	19.7	9.3	11.2	14.5	10.4	10.0	10.1	8.2	11.6	7.6	9.7
26	16.2	20.0	20.7	16.6	18.2	6.0	9.4	12.0	6.6	3.9	10.2	10.5	8.7	10.0	14.4
26	16.2	20.0	20.7	16.6	18.2	6.0	9.4	12.0	6.6	3.9	10.2	10.5	8.7	10.0	14.4
50	21.3	23.9	22.9	22.1	21.9	10.9	11.3	8.4	9.5	11.3	10.4	12.6	14.4	12.6	10.6
50	21.3	23.9	22.9	22.1	21.9	10.9	11.3	8.4	9.5	11.3	10.4	12.6	14.4	12.6	10.6
67	22.7	18.2	20.5	20.7	19.9	12.0	8.3	11.4	10.8	9.0	10.8	9.9	9.0	9.9	10.8
67	22.7	18.2	20.5	20.7	19.9	12.0	8.3	11.4	10.8	9.0	10.8	9.9	9.0	9.9	10.8
66	21.9	25.8	23.1	23.7	23.0	7.6	9.6	10.8	10.3	10.5	14.2	16.2	12.3	13.4	12.6
66	21.9	25.8	23.1	23.7	23.0	7.6	9.6	10.8	10.3	10.5	14.2	16.2	12.3	13.4	12.6
43	22.8	23.1	27.2	20.0	25.3	10.6	10.1	12.2	9.9	13.3	12.2	13.0	15.0	10.1	12.0
43	22.8	23.1	27.2	20.0	25.3	10.6	10.1	12.2	9.9	13.3	12.2	13.0	15.0	10.1	12.0
80	24.4	23.1	23.9	24.4	25.4	10.3	10.2	9.9	12.4	12.2	14.1	12.9	14.1	12.0	13.2
80	24.4	23.1	23.9	24.4	25.4	10.3	10.2	9.9	12.4	12.2	14.1	12.9	14.1	12.0	13.2
40	18.8	23.5	26.2	23.2	24.7	8.5	10.5	10.6	11.6	13.7	10.2	13.0	15.6	11.6	11.0
40	18.8	23.5	26.2	23.2	24.7	8.5	10.5	10.6	11.6	13.7	10.2	13.0	15.6	11.6	11.0
38	18.7	21.5	23.5	26.4	19.1	8.1	7.9	8.3	11.3	5.7	10.6	13.6	15.3	15.1	13.4
38	18.7	21.5	23.5	26.4	19.1	8.1	7.9	8.3	11.3	5.7	10.6	13.6	15.3	15.1	13.4
39	18.0	27.0	26.8	23.1	22.9	7.6	10.5	8.0	12.5	7.8	10.4	16.5	18.8	10.6	15.1
12	17.8	28.2	24.4	24.6	26.2	9.4	7.9	2.2	11.1	11.9	8.4	20.3	22.2	13.5	14.3
4	11.5	34.4	27.8	31.5	14.7	9.2	15.1	11.6	15.7	4.9	2.3	19.4	16.2	15.7	9.8
8	18.1	19.1	23.6	23.6	21.4	4.5	8.5	11.8	10.5	2.4	13.6	10.6	11.8	13.1	19.0
6	22.0	25.2	27.6	15.9	15.4	6.3	11.0	13.0	10.6	3.8	15.7	14.2	14.6	5.3	11.5
8	18.4	32.3	26.3	28.2	58.0	-	9.2	8.8	23.5	22.3	18.4	23.0	17.5	4.7	35.7
1	24.7	26.3	36.5	8.2	7.1	18.5	19.7	-	8.2	-	6.2	6.6	36.5	-	7.1
-	-	-	142.9	-	-	-	-	-	-	-	-	-	142.9	-	-
-	-	-	66.7	-	-	-	-	-	-	-	-	-	66.7	-	-

(第38表の5)

区 市 町 村 保 健 所	総 数					自 然 死 産 数					人 工 死 産 数				
	平 成 24 年	平 成 25 年	平 成 26 年	平 成 27 年	平 成 28 年	平 成 24 年	平 成 25 年	平 成 26 年	平 成 27 年	平 成 28 年	平 成 24 年	平 成 25 年	平 成 26 年	平 成 27 年	
南 多 摩 市	85	63	70	65	59	30	34	40	36	26	55	29	30	29	
日 野 市	38	32	35	28	23	12	19	20	20	10	26	13	15	8	
多 摩 市	22	16	21	16	19	7	6	14	6	6	15	10	7	10	
稲 城 市	25	15	14	21	17	11	9	6	10	10	14	6	8	11	
多 摩 立 川 市	109	119	95	101	95	59	64	47	57	52	50	55	48	44	
立 川 市	27	41	25	24	24	17	18	11	12	15	10	23	14	12	
昭 島 市	19	22	23	16	16	10	14	12	11	8	9	8	11	5	
国 分 寺 市	26	18	14	26	17	11	13	7	19	10	15	5	7	7	
国 立 市	12	11	11	8	14	8	7	5	6	5	4	4	6	2	
東 大 和 市	15	18	9	15	15	9	8	7	8	7	6	10	2	7	
武 蔵 村 山 市	10	9	13	12	9	4	4	5	1	7	6	5	8	11	
多 摩 府 中 市	162	189	180	162	174	79	84	94	78	84	83	105	86	84	
武 蔵 野 市	17	32	31	28	24	10	19	18	14	10	7	13	13	14	
三 鷹 市	14	27	35	27	24	7	15	17	11	14	7	12	18	16	
府 中 市	51	53	50	43	42	19	21	25	20	22	32	32	25	23	
調 布 市	45	39	30	37	42	27	13	18	19	18	18	26	12	18	
小 金 井 市	20	23	17	16	24	10	9	8	9	11	10	14	9	7	
狛 江 市	15	15	17	11	18	6	7	8	5	9	9	8	9	6	
多 摩 小 平 市	129	107	128	101	94	68	54	60	51	41	61	53	68	50	
小 平 市	29	32	38	18	17	19	18	22	11	4	10	14	16	7	
東 村 山 市	22	20	20	27	22	12	7	10	15	12	10	13	10	12	
清 瀬 市	16	12	16	9	10	8	6	8	4	5	8	6	8	5	
東 久 留 米 市	19	14	18	16	20	13	8	6	7	6	6	6	12	9	
西 東 京 市	43	29	36	31	25	16	15	14	14	14	27	14	22	17	
島 し よ	-	7	2	4	5	-	3	2	-	2	-	4	-	4	
大 島 町	-	4	-	2	5	-	1	-	-	2	-	3	-	2	
大 島 村	-	3	-	2	4	-	1	-	-	2	-	2	-	2	
利 島 村	-	-	-	-	-	-	-	-	-	-	-	-	-	-	
新 島 村	-	1	-	-	-	-	-	-	-	-	-	1	-	-	
神 津 島 村	-	-	-	-	1	-	-	-	-	-	-	-	-	-	
三 宅 村	-	-	-	1	-	-	-	-	-	-	-	-	-	1	
三 宅 村	-	-	-	1	-	-	-	-	-	-	-	-	-	1	
御 蔵 島 村	-	-	-	-	-	-	-	-	-	-	-	-	-	-	
八 丈 町	-	3	-	-	-	-	2	-	-	-	-	1	-	-	
八 丈 町	-	3	-	-	-	-	2	-	-	-	-	1	-	-	
青 ヶ 島 村	-	-	-	-	-	-	-	-	-	-	-	-	-	-	
小 笠 原 村	-	-	2	1	-	-	-	2	-	-	-	-	-	1	
小 笠 原 村	-	-	2	1	-	-	-	2	-	-	-	-	-	1	

(第38表の6)

平成 28年	死産率 (出産千対)					自然死産率 (出産千対)					人工死産率 (出産千対)				
	平成 24年	平成 25年	平成 26年	平成 27年	平成 28年	平成 24年	平成 25年	平成 26年	平成 27年	平成 28年	平成 24年	平成 25年	平成 26年	平成 27年	平成 28年
33	25.3	18.6	21.0	19.2	17.4	8.9	10.1	12.0	10.6	7.7	16.4	8.6	9.0	8.6	9.7
13	24.8	20.9	23.5	17.7	14.5	7.8	12.4	13.4	12.6	6.3	16.9	8.5	10.1	5.0	8.2
13	21.4	15.6	19.3	15.6	19.6	6.8	5.8	12.9	5.9	6.2	14.6	9.7	6.4	9.8	13.4
7	31.4	18.1	18.5	27.2	20.4	13.8	10.9	7.9	13.0	12.0	17.6	7.3	10.6	14.2	8.4
43	20.6	22.4	18.7	18.6	18.5	11.1	12.0	9.2	10.5	10.1	9.4	10.4	9.4	8.1	8.4
9	18.2	27.7	17.6	15.7	16.6	11.4	12.2	7.7	7.9	10.4	6.7	15.5	9.9	7.9	6.2
8	19.8	23.0	25.1	17.8	18.4	10.4	14.6	13.1	12.2	9.2	9.4	8.4	12.0	5.6	9.2
7	27.5	18.0	14.8	24.3	16.4	11.7	13.0	7.4	17.7	9.6	15.9	5.0	7.4	6.5	6.8
9	21.4	17.8	18.9	13.8	24.3	14.3	11.3	8.6	10.4	8.7	7.1	6.5	10.3	3.5	15.6
8	19.3	25.8	13.0	18.6	21.2	11.6	11.5	10.1	9.9	9.9	7.7	14.3	2.9	8.7	11.3
2	17.7	16.1	24.3	22.3	17.8	7.1	7.2	9.4	1.9	13.9	10.6	8.9	15.0	20.5	4.0
90	18.7	21.0	19.9	17.8	19.2	9.1	9.3	10.4	8.6	9.3	9.6	11.7	9.5	9.2	9.9
14	14.5	24.6	23.3	20.8	18.5	8.5	14.6	13.5	10.4	7.7	6.0	10.0	9.8	10.4	10.8
10	9.5	17.4	22.6	16.7	14.9	4.7	9.7	11.0	6.8	8.7	4.7	7.7	11.6	9.9	6.2
20	22.2	23.0	21.9	18.4	18.5	8.3	9.1	10.9	8.6	9.7	13.9	13.9	10.9	9.8	8.8
24	21.6	18.6	14.2	18.7	20.1	13.0	6.2	8.5	9.6	8.6	8.6	12.4	5.7	9.1	11.5
13	19.7	20.9	15.2	14.2	23.1	9.9	8.2	7.2	8.0	10.6	9.9	12.7	8.1	6.2	12.5
9	23.4	23.1	25.0	15.5	23.8	9.3	10.8	11.7	7.1	11.9	14.0	12.3	13.2	8.5	11.9
53	22.0	18.4	22.5	17.5	17.0	11.6	9.3	10.5	8.8	7.4	10.4	9.1	12.0	8.7	9.6
13	18.3	19.2	23.5	10.9	10.7	12.0	10.8	13.6	6.7	2.5	6.3	8.4	9.9	4.2	8.2
10	18.4	17.4	18.2	23.7	22.2	10.0	6.1	9.1	13.2	12.1	8.4	11.3	9.1	10.6	10.1
5	29.3	21.7	32.3	16.7	18.5	14.6	10.9	16.2	7.4	9.2	14.6	10.9	16.2	9.3	9.2
14	21.7	16.0	19.6	18.8	22.9	14.9	9.1	6.5	8.2	6.9	6.9	6.9	13.1	10.6	16.0
11	26.0	18.5	23.1	19.5	16.2	9.7	9.6	9.0	8.8	9.1	16.3	8.9	14.1	10.7	7.1
3	-	32.9	10.8	19.5	25.9	-	14.1	10.8	-	10.4	-	18.8	-	19.5	15.5
3	-	33.1	-	23.5	58.8	-	8.3	-	-	23.5	-	24.8	-	23.5	35.3
2	-	42.9	-	44.4	80.0	-	14.3	-	-	40.0	-	28.6	-	44.4	40.0
-	-	-	-	-	-	-	-	-	-	-	-	-	-	-	-
-	-	47.6	-	-	-	-	-	-	-	-	-	47.6	-	-	-
1	-	-	-	-	71.4	-	-	-	-	-	-	-	-	-	71.4
-	-	-	-	43.5	-	-	-	-	-	-	-	-	-	43.5	-
-	-	-	-	52.6	-	-	-	-	-	-	-	-	-	52.6	-
-	-	-	-	-	-	-	-	-	-	-	-	-	-	-	-
-	-	56.6	-	-	-	-	37.7	-	-	-	-	18.9	-	-	-
-	-	56.6	-	-	-	-	37.7	-	-	-	-	18.9	-	-	-
-	-	-	-	-	-	-	-	-	-	-	-	-	-	-	-
-	-	-	55.6	25.6	-	-	-	55.6	-	-	-	-	-	25.6	-
-	-	-	55.6	25.6	-	-	-	55.6	-	-	-	-	-	25.6	-

第39表 死産数、母の年齢階級・自然—人工・

(第39表の1)

区 市 町 村 保 健 所	総 数			1 5 歳未満			1 5 ~ 1 9			2 0 ~ 2 4			2 5 ~ 2 9		
	総数	自然	人工	総数	自然	人工	総数	自然	人工	総数	自然	人工	総数	自然	人工
総 数	2 365	1 131	1 234	3	-	3	110	7	103	288	46	242	386	175	211
区 部	1 735	840	895	2	-	2	58	2	56	200	29	171	283	126	157
市 部	611	284	327	1	-	1	49	5	44	87	17	70	99	46	53
郡 部	14	5	9	-	-	-	3	-	3	1	-	1	3	2	1
島 部	5	2	3	-	-	-	-	-	-	-	-	-	1	1	-
千 代 田 区	20	9	11	-	-	-	-	-	-	1	-	1	1	1	-
中 央 区	44	22	22	-	-	-	1	-	1	1	-	1	8	2	6
港 区	72	30	42	-	-	-	1	-	1	7	1	6	13	3	10
新 宿 区	67	27	40	-	-	-	1	-	1	12	-	12	17	5	12
文 京 区	38	21	17	-	-	-	1	-	1	1	-	1	6	2	4
台 東 区	40	19	21	-	-	-	2	-	2	4	-	4	8	5	3
墨 田 区	43	20	23	-	-	-	-	-	-	7	1	6	7	4	3
江 東 区	93	43	50	-	-	-	7	-	7	7	3	4	12	5	7
品 川 区	86	51	35	-	-	-	1	-	1	6	-	6	11	5	6
目 黒 区	48	28	20	-	-	-	-	-	-	-	-	-	7	2	5
大 田 区	118	62	56	-	-	-	3	-	3	13	2	11	25	10	15
世 田 谷 区	138	66	72	-	-	-	3	-	3	13	2	11	15	10	5
澁 谷 区	50	24	26	-	-	-	1	-	1	5	-	5	5	3	2
中 野 区	56	23	33	-	-	-	1	-	1	7	-	7	11	1	10
杉 並 区	93	53	40	-	-	-	-	-	-	7	1	6	12	5	7
豊 島 区	47	20	27	-	-	-	-	-	-	7	-	7	8	3	5
北 区	57	29	28	-	-	-	2	-	2	8	2	6	9	4	5
荒 川 区	33	7	26	1	-	1	3	-	3	3	-	3	4	1	3
板 橋 区	103	53	50	-	-	-	7	-	7	12	1	11	19	13	6
練 馬 区	123	56	67	-	-	-	3	-	3	18	2	16	21	9	12
足 立 区	121	55	66	-	-	-	4	-	4	20	4	16	21	8	13
葛 飾 区	91	48	43	-	-	-	6	1	5	16	6	10	17	9	8
江 戸 川 区	154	74	80	1	-	1	11	1	10	25	4	21	26	16	10
八 王 子 市	90	50	40	-	-	-	12	3	9	11	2	9	14	10	4
町 田 市	54	16	38	-	-	-	5	-	5	10	-	10	7	2	5
西 多 摩 市	59	20	39	-	-	-	9	-	9	4	1	3	12	7	5
青 梅 市	22	10	12	-	-	-	1	-	1	3	1	2	5	3	2
福 生 市	6	2	4	-	-	-	1	-	1	-	-	-	2	1	1
羽 村 市	9	1	8	-	-	-	2	-	2	-	-	-	1	1	-
あ き る 野 市	8	2	6	-	-	-	2	-	2	-	-	-	1	-	1
瑞 穂 町	13	5	8	-	-	-	3	-	3	1	-	1	3	2	1
日 の 出 町	1	-	1	-	-	-	-	-	-	-	-	-	-	-	-
檜 原 村	-	-	-	-	-	-	-	-	-	-	-	-	-	-	-
奥 多 摩 町	-	-	-	-	-	-	-	-	-	-	-	-	-	-	-

注 23区・八王子・町田市については、「区市町村別の数値=保健所の数値」である。

資料 総務部総務課

第40表 非嫡出死産数、母の年齢階級・自然—人工・

(第40表の1)

区 市 町 村 保 健 所	総 数			1 5 歳未満			1 5 ~ 1 9			2 0 ~ 2 4			2 5 ~ 2 9		
	総数	自然	人工	総数	自然	人工	総数	自然	人工	総数	自然	人工	総数	自然	人工
総 数	727	105	622	3	-	3	108	7	101	225	16	209	158	21	137
区 部	524	79	445	2	-	2	57	2	55	159	10	149	123	19	104
市 部	197	26	171	1	-	1	48	5	43	65	6	59	35	2	33
郡 部	5	-	5	-	-	-	3	-	3	1	-	1	-	-	-
島 部	1	-	1	-	-	-	-	-	-	-	-	-	-	-	-
千 代 田 区	3	1	2	-	-	-	-	-	-	1	-	1	-	-	-
中 央 区	11	-	11	-	-	-	1	-	1	1	-	1	5	-	5
港 区	21	4	17	-	-	-	1	-	1	6	1	5	7	1	6
新 宿 区	30	3	27	-	-	-	1	-	1	11	-	11	10	1	9
文 京 区	11	3	8	-	-	-	1	-	1	1	-	1	3	-	3
台 東 区	11	1	10	-	-	-	1	-	1	3	-	3	4	1	3
墨 田 区	13	4	9	-	-	-	-	-	-	5	-	5	3	1	2
江 東 区	26	5	21	-	-	-	7	-	7	6	3	3	5	2	3
品 川 区	25	5	20	-	-	-	1	-	1	6	-	6	6	1	5
目 黒 区	7	1	6	-	-	-	-	-	-	-	-	-	4	-	4
大 田 区	32	3	29	-	-	-	3	-	3	11	1	10	11	-	11
世 田 谷 区	34	7	27	-	-	-	3	-	3	12	2	10	5	1	4
澁 谷 区	15	3	12	-	-	-	1	-	1	4	-	4	3	2	1
中 野 区	20	2	18	-	-	-	1	-	1	6	-	6	5	-	5
杉 並 区	22	3	19	-	-	-	-	-	-	6	1	5	5	-	5
豊 島 区	18	-	18	-	-	-	-	-	-	7	-	7	4	-	4
北 区	14	3	11	-	-	-	2	-	2	6	-	6	3	1	2
荒 川 区	12	-	12	1	-	1	3	-	3	3	-	3	1	-	1
板 橋 区	35	7	28	-	-	-	7	-	7	10	-	10	6	2	4
練 馬 区	44	4	40	-	-	-	3	-	3	16	1	15	10	-	10
足 立 区	39	7	32	-	-	-	4	-	4	13	1	12	8	2	6
葛 飾 区	23	2	21	-	-	-	6	1	5	8	-	8	5	-	5
江 戸 川 区	58	11	47	1	-	1	11	1	10	17	-	17	10	4	6
八 王 子 市	29	6	23	-	-	-	12	3	9	10	1	9	2	-	2
町 田 市	20	2	18	-	-	-	4	-	4	9	-	9	4	1	3
西 多 摩 市	25	2	23	-	-	-	9	-	9	4	1	3	4	1	3
青 梅 市	11	2	9	-	-	-	1	-	1	3	1	2	3	1	2
福 生 市	1	-	1	-	-	-	1	-	1	-	-	-	-	-	-
羽 村 市	4	-	4	-	-	-	2	-	2	-	-	-	-	-	-
あ き る 野 市	4	-	4	-	-	-	2	-	2	-	-	-	1	-	1
瑞 穂 町	5	-	5	-	-	-	3	-	3	1	-	1	-	-	-
日 の 出 町	-	-	-	-	-	-	-	-	-	-	-	-	-	-	-
檜 原 村	-	-	-	-	-	-	-	-	-	-	-	-	-	-	-
奥 多 摩 町	-	-	-	-	-	-	-	-	-	-	-	-	-	-	-

注 23区・八王子・町田市については、「区市町村別の数値=保健所の数値」である。

資料 総務部総務課

第41表 死産数、自然一人工・母側病態・

(第41表の1)

死産の原因 (児側病態)		総数	P00 現在の妊娠とは無関係の場合もありうる母体の病態により影響を受けた胎児及び新生児
総数		2 365	993
自然死産		1 131	493
XVI	周産期に発生した病態	1 039	462
	P05-P08 妊娠期間及び胎児発育に関連する障害 (再掲) P05胎児発育遅延及び胎児栄養失調 (再掲) P07妊娠期間短縮及び低出産体重に関連する障害, 他に分類されないもの	9 4 5	- - -
	P10-P15 出産外傷	-	-
	P20-P29 周産期に特異的な呼吸障害及び心血管障害 (再掲) P20子宮内低酸素症	10 2	3 1
	P35-P39 周産期に特異的な感染症	25	6
	P50-P61 胎児及び新生児の出血性障害及び血液障害	16	1
	P70-P72 胎児及び新生児に特異的な一過性の内分泌障害及び代謝障害	-	-
	P76-P78 胎児及び新生児の消化器系障害	-	-
	P80-P83 胎児及び新生児の外皮及び体温調節に関連する病態	43	2
	P90-P96 周産期に発生したその他の障害	936	450
XVII	先天奇形、変形及び染色体異常	86	28
	Q00-Q07 神経系の先天奇形 (再掲) Q00無脳症及び類似先天奇形	12 9	3 2
	Q10-Q18 眼、耳、顔面及び頸部の先天奇形	-	-
	Q20-Q28 循環器系の先天奇形 (再掲) Q21心中隔の先天奇形 (再掲) Q24心臓のその他の先天奇形	9 2 6	4 2 1
	Q30-Q34 呼吸器系の先天奇形 (再掲) Q33肺の先天奇形	- -	- -
	Q35-Q37 唇裂及び口蓋裂	-	-
	Q38-Q45 消化器系のその他の先天奇形	1	-
	Q50-Q56 生殖器の先天奇形	-	-
	Q60-Q64 腎尿路系の先天奇形 (再掲) Q60腎の無発生及びその他の減形成	6 4	- -
	Q65-Q79 筋骨格系の先天奇形及び変形 (再掲) Q77骨軟骨異形成、長管骨及び脊椎の成長障害を伴うもの	5 -	2 -
	Q80-Q89 その他の先天奇形	8	1
	Q90-Q99 染色体異常、他に分類されないもの	45	18
I	感染症及び寄生虫症	-	-
II	新生物	5	2
III	血液及び造血器の疾患並びに免疫機構の障害	-	-
IV	内分泌、栄養及び代謝疾患	-	-
V	精神及び行動の障害	-	-
VI	神経系の疾患	-	-
VII	眼及び付属器の疾患	-	-
VIII	耳及び乳様突起の疾患	-	-
IX	循環器系の疾患	-	-
X	呼吸器系の疾患	-	-
X I	消化器系の疾患	1	1
X II	皮膚及び皮下組織の疾患	-	-
X III	筋骨格系及び結合組織の疾患	-	-
X IV	腎尿路生殖器系の疾患	-	-
X VIII	症状、徴候及び異常臨床所見・異常検査所見で他に分類されないもの	-	-
人工死産		1 234	500

第6節 周産期

第42表 周産期死亡数・率、妊娠満22週以後の死産—

(第42表の1)

区 市 町 村 保 健 所	総 数					妊娠満22週以後の死産数					早期新生児死亡数				
	平成 24年	平成 25年	平成 26年	平成 27年	平成 28年	平成 24年	平成 25年	平成 26年	平成 27年	平成 28年	平成 24年	平成 25年	平成 26年	平成 27年	平成 28年
総 数	400	398	388	368	402	314	327	324	308	322	86	71	64	60	80
区 部	285	278	276	260	297	224	227	229	219	242	61	51	47	41	55
市 部	115	117	111	106	102	90	97	94	88	77	25	20	17	18	25
郡 部	-	1	1	1	3	-	1	1	1	3	-	-	-	-	-
島 部	-	2	-	1	-	-	2	-	-	-	-	-	-	1	-
千代田区	1	-	-	2	-	1	-	-	1	-	-	-	-	1	-
千代田	1	-	-	2	-	1	-	-	1	-	-	-	-	1	-
中央区	7	8	2	2	9	6	7	2	2	7	1	1	-	-	2
中央区	7	8	2	2	9	6	7	2	2	7	1	1	-	-	2
港区	14	7	7	3	12	12	6	5	3	8	2	1	2	-	4
みなと	14	7	7	3	12	12	6	5	3	8	2	1	2	-	4
新宿区	12	16	8	14	6	10	13	6	12	5	2	3	2	2	1
新宿区	12	16	8	14	6	10	13	6	12	5	2	3	2	2	1
文京区	6	13	9	4	9	4	10	6	3	8	2	3	3	1	1
文京	6	13	9	4	9	4	10	6	3	8	2	3	3	1	1
台東区	-	6	5	5	6	-	4	4	5	4	-	2	1	-	2
台東	-	6	5	5	6	-	4	4	5	4	-	2	1	-	2
墨田区	13	3	11	10	4	11	3	8	6	4	2	-	3	4	-
墨田区	13	3	11	10	4	11	3	8	6	4	2	-	3	4	-
江東区	10	18	15	13	9	5	15	13	11	8	5	3	2	2	1
江東区	10	18	15	13	9	5	15	13	11	8	5	3	2	2	1
品川区	18	11	11	8	20	16	11	10	6	15	2	-	1	2	5
品川区	18	11	11	8	20	16	11	10	6	15	2	-	1	2	5
目黒区	8	8	5	7	10	7	8	3	6	10	1	-	2	1	-
目黒区	8	8	5	7	10	7	8	3	6	10	1	-	2	1	-
大田区	20	29	16	20	27	18	22	14	20	21	2	7	2	-	6
大田区	20	29	16	20	27	18	22	14	20	21	2	7	2	-	6
世田谷区	16	24	28	22	22	11	18	24	19	17	5	6	4	3	5
世田谷	16	24	28	22	22	11	18	24	19	17	5	6	4	3	5
渋谷区	5	8	11	6	8	3	8	11	6	8	2	-	-	-	-
渋谷区	5	8	11	6	8	3	8	11	6	8	2	-	-	-	-

注 周産期死亡率、妊娠満22週以後の死産率は、出産（出生+妊娠満22週以後の死産）千対である。

資料 総務部総務課

死亡統計

早期新生児死亡・年次・区市町村・保健所別

(第42表の2)

周産期死亡率(出産千対)					妊娠満22週以後の死産率(出産千対)					早期新生児死亡率(出生千対)				
平成 24年	平成 25年	平成 26年	平成 27年	平成 28年	平成 24年	平成 25年	平成 26年	平成 27年	平成 28年	平成 24年	平成 25年	平成 26年	平成 27年	平成 28年
3.7	3.6	3.5	3.2	3.6	2.9	3.0	2.9	2.7	2.9	0.8	0.6	0.6	0.5	0.7
3.8	3.6	3.5	3.2	3.7	3.0	2.9	2.9	2.7	3.0	0.8	0.7	0.6	0.5	0.7
3.6	3.6	3.5	3.3	3.3	2.8	3.0	3.0	2.7	2.5	0.8	0.6	0.5	0.6	0.8
-	2.6	2.7	2.9	7.9	-	2.6	2.7	2.9	7.9	-	-	-	-	-
-	9.6	-	5.0	-	-	9.6	-	-	-	-	-	-	5.0	-
2.1	-	-	3.4	-	2.1	-	-	1.7	-	-	-	-	1.7	-
2.1	-	-	3.4	-	2.1	-	-	1.7	-	-	-	-	1.7	-
4.7	4.8	1.1	1.0	4.5	4.0	4.2	1.1	1.0	3.5	0.7	0.6	-	-	1.0
4.7	4.8	1.1	1.0	4.5	4.0	4.2	1.1	1.0	3.5	0.7	0.6	-	-	1.0
5.3	2.7	2.4	1.0	3.9	4.6	2.3	1.7	1.0	2.6	0.8	0.4	0.7	-	1.3
5.3	2.7	2.4	1.0	3.9	4.6	2.3	1.7	1.0	2.6	0.8	0.4	0.7	-	1.3
5.2	6.9	3.4	5.7	2.3	4.4	5.6	2.6	4.9	2.0	0.9	1.3	0.9	0.8	0.4
5.2	6.9	3.4	5.7	2.3	4.4	5.6	2.6	4.9	2.0	0.9	1.3	0.9	0.8	0.4
3.5	7.0	4.7	2.0	4.2	2.4	5.4	3.1	1.5	3.8	1.2	1.6	1.6	0.5	0.5
3.5	7.0	4.7	2.0	4.2	2.4	5.4	3.1	1.5	3.8	1.2	1.6	1.6	0.5	0.5
-	4.2	3.2	3.2	4.0	-	2.8	2.6	3.2	2.6	-	1.4	0.6	-	1.3
-	4.2	3.2	3.2	4.0	-	2.8	2.6	3.2	2.6	-	1.4	0.6	-	1.3
6.1	1.4	4.9	4.1	1.7	5.2	1.4	3.5	2.4	1.7	1.0	-	1.3	1.6	-
6.1	1.4	4.9	4.1	1.7	5.2	1.4	3.5	2.4	1.7	1.0	-	1.3	1.6	-
2.3	3.9	3.3	2.7	1.9	1.2	3.3	2.8	2.3	1.7	1.2	0.7	0.4	0.4	0.2
2.3	3.9	3.3	2.7	1.9	1.2	3.3	2.8	2.3	1.7	1.2	0.7	0.4	0.4	0.2
5.3	3.1	3.2	2.1	5.3	4.7	3.1	2.9	1.6	3.9	0.6	-	0.3	0.5	1.3
5.3	3.1	3.2	2.1	5.3	4.7	3.1	2.9	1.6	3.9	0.6	-	0.3	0.5	1.3
3.5	3.4	1.9	2.8	4.0	3.0	3.4	1.2	2.4	4.0	0.4	-	0.8	0.4	-
3.5	3.4	1.9	2.8	4.0	3.0	3.4	1.2	2.4	4.0	0.4	-	0.8	0.4	-
3.6	5.0	2.8	3.4	4.7	3.2	3.8	2.4	3.4	3.7	0.4	1.2	0.3	-	1.0
3.6	5.0	2.8	3.4	4.7	3.2	3.8	2.4	3.4	3.7	0.4	1.2	0.3	-	1.0
2.1	3.1	3.5	2.7	2.8	1.5	2.3	3.0	2.4	2.1	0.7	0.8	0.5	0.4	0.6
2.1	3.1	3.5	2.7	2.8	1.5	2.3	3.0	2.4	2.1	0.7	0.8	0.5	0.4	0.6
2.7	4.2	5.5	2.8	3.8	1.6	4.2	5.5	2.8	3.8	1.1	-	-	-	-
2.7	4.2	5.5	2.8	3.8	1.6	4.2	5.5	2.8	3.8	1.1	-	-	-	-

(第42表の5)

区 市 町 村 所	総 数					妊娠満22週以後の死産数					早期新生児死亡数				
	平成 24年	平成 25年	平成 26年	平成 27年	平成 28年	平成 24年	平成 25年	平成 26年	平成 27年	平成 28年	平成 24年	平成 25年	平成 26年	平成 27年	平成 28年
南 多 摩 市	13	15	16	11	4	12	12	14	10	2	1	3	2	1	2
日 野 市	4	9	9	7	2	4	7	8	6	1	-	2	1	1	1
多 摩 市	3	2	6	1	1	2	2	5	1	-	1	-	1	-	1
稲 城 市	6	4	1	3	1	6	3	1	3	1	-	1	-	-	-
多 摩 立 川 市	22	23	21	12	21	15	22	17	9	17	7	1	4	3	4
立 川 市	6	6	6	4	7	5	6	4	3	7	1	-	2	1	-
昭 島 市	2	5	4	2	2	2	5	4	2	1	-	-	-	-	1
国 分 寺 市	5	3	4	4	3	3	3	3	4	3	2	-	1	-	-
国 立 市	4	4	5	1	3	2	3	4	-	2	2	1	1	1	1
東 大 和 市	5	3	1	1	3	3	3	1	-	2	2	-	-	1	1
武 蔵 村 山 市	-	2	1	-	3	-	2	1	-	2	-	-	-	-	1
多 摩 府 中 市	23	29	30	28	26	18	23	26	24	21	5	6	4	4	5
武 蔵 野 市	3	6	6	8	3	2	5	5	6	3	1	1	1	2	-
三 鷹 市	3	3	7	1	3	2	3	5	1	2	1	-	2	-	1
府 中 市	6	6	10	8	2	5	4	10	7	2	1	2	-	1	-
調 布 市	6	7	5	7	7	6	4	4	7	5	-	3	1	-	2
小 金 井 市	3	4	1	1	6	1	4	1	1	5	2	-	-	-	1
狛 江 市	2	3	1	3	5	2	3	1	2	4	-	-	-	1	1
多 摩 小 平 市	30	14	18	14	21	26	11	17	12	17	4	3	1	2	4
小 平 市	9	3	8	2	1	9	3	8	2	-	-	-	-	-	1
東 村 山 市	7	6	1	3	7	4	4	1	2	7	3	2	-	1	-
清 瀬 市	1	-	3	3	4	1	-	3	3	3	-	-	-	-	1
東 久 留 米 市	6	2	2	1	2	5	2	2	1	2	1	-	-	-	-
西 東 京 市	7	3	4	5	7	7	2	3	4	5	-	1	1	1	2
島 し よ	-	2	-	1	-	-	2	-	-	-	-	-	-	1	-
大 島 町	-	-	-	-	-	-	-	-	-	-	-	-	-	-	-
大 島 村	-	-	-	-	-	-	-	-	-	-	-	-	-	-	-
利 島 村	-	-	-	-	-	-	-	-	-	-	-	-	-	-	-
新 島 村	-	-	-	-	-	-	-	-	-	-	-	-	-	-	-
神 津 島 村	-	-	-	-	-	-	-	-	-	-	-	-	-	-	-
三 宅 村	-	-	-	-	-	-	-	-	-	-	-	-	-	-	-
三 宅 村	-	-	-	-	-	-	-	-	-	-	-	-	-	-	-
御 蔵 島 村	-	-	-	-	-	-	-	-	-	-	-	-	-	-	-
八 丈 町	-	2	-	1	-	-	2	-	-	-	-	-	-	1	-
八 丈 町	-	2	-	1	-	-	2	-	-	-	-	-	-	1	-
青 ヶ 島 村	-	-	-	-	-	-	-	-	-	-	-	-	-	-	-
小 笠 原 村	-	-	-	-	-	-	-	-	-	-	-	-	-	-	-
小 笠 原 村	-	-	-	-	-	-	-	-	-	-	-	-	-	-	-

第43表 周産期死亡数、妊娠満22週以後の死産—早期新生児死亡・

(第43表の1)

母の年齢	総数				1,000g未満				1,000~1,499			
	総数	男	女	不詳	総数	男	女	不詳	総数	男	女	不詳
総数	402	199	188	15	185	92	78	15	53	30	23	-
15歳未満	-	-	-	-	-	-	-	-	-	-	-	-
15~19	4	3	1	-	2	1	1	-	-	-	-	-
20~24	15	4	10	1	8	3	4	1	1	1	-	-
25~29	64	27	36	1	29	14	14	1	6	2	4	-
30~34	163	80	78	5	72	35	32	5	21	11	10	-
35~39	111	60	48	3	51	28	20	3	19	11	8	-
40~44	45	25	15	5	23	11	7	5	6	5	1	-
45~49	-	-	-	-	-	-	-	-	-	-	-	-
50歳以上	-	-	-	-	-	-	-	-	-	-	-	-
不詳	-	-	-	-	-	-	-	-	-	-	-	-
総数	322	151	156	15	161	75	71	15	44	22	22	-
15歳未満	-	-	-	-	-	-	-	-	-	-	-	-
15~19	2	1	1	-	2	1	1	-	-	-	-	-
20~24	10	4	5	1	7	3	3	1	1	1	-	-
25~29	54	21	32	1	26	12	13	1	4	-	4	-
30~34	133	63	65	5	65	31	29	5	20	10	10	-
35~39	90	46	41	3	42	21	18	3	17	9	8	-
40~44	33	16	12	5	19	7	7	5	2	2	-	-
45~49	-	-	-	-	-	-	-	-	-	-	-	-
50歳以上	-	-	-	-	-	-	-	-	-	-	-	-
不詳	-	-	-	-	-	-	-	-	-	-	-	-
総数	80	48	32	・	24	17	7	・	9	8	1	・
15歳未満	-	-	-	・	-	-	-	・	-	-	-	・
15~19	2	2	-	・	-	-	-	・	-	-	-	・
20~24	5	-	5	・	1	-	1	・	-	-	-	・
25~29	10	6	4	・	3	2	1	・	2	2	-	・
30~34	30	17	13	・	7	4	3	・	1	1	-	・
35~39	21	14	7	・	9	7	2	・	2	2	-	・
40~44	12	9	3	・	4	4	-	・	4	3	1	・
45~49	-	-	-	・	-	-	-	・	-	-	-	・
50歳以上	-	-	-	・	-	-	-	・	-	-	-	・
不詳	-	-	-	・	-	-	-	・	-	-	-	・
母の年齢	2,500~2,999				3,000~3,499				3,500~3,999			
	総数	男	女	不詳	総数	男	女	不詳	総数	男	女	不詳
総数	36	14	22	-	28	15	13	-	3	1	2	-
15歳未満	-	-	-	-	-	-	-	-	-	-	-	-
15~19	1	1	-	-	-	-	-	-	-	-	-	-
20~24	-	-	-	-	1	-	1	-	1	-	1	-
25~29	7	1	6	-	6	3	3	-	1	1	-	-
30~34	22	8	14	-	11	7	4	-	-	-	-	-
35~39	4	3	1	-	7	4	3	-	1	-	1	-
40~44	2	1	1	-	3	1	2	-	-	-	-	-
45~49	-	-	-	-	-	-	-	-	-	-	-	-
50歳以上	-	-	-	-	-	-	-	-	-	-	-	-
不詳	-	-	-	-	-	-	-	-	-	-	-	-
総数	25	8	17	-	22	11	11	-	1	1	-	-
15歳未満	-	-	-	-	-	-	-	-	-	-	-	-
15~19	-	-	-	-	-	-	-	-	-	-	-	-
20~24	-	-	-	-	1	-	1	-	-	-	-	-
25~29	5	1	4	-	4	2	2	-	1	1	-	-
30~34	16	4	12	-	8	5	3	-	-	-	-	-
35~39	3	2	1	-	6	3	3	-	-	-	-	-
40~44	1	1	-	-	3	1	2	-	-	-	-	-
45~49	-	-	-	-	-	-	-	-	-	-	-	-
50歳以上	-	-	-	-	-	-	-	-	-	-	-	-
不詳	-	-	-	-	-	-	-	-	-	-	-	-
総数	11	6	5	・	6	4	2	・	2	-	2	・
15歳未満	-	-	-	・	-	-	-	・	-	-	-	・
15~19	1	1	-	・	-	-	-	・	-	-	-	・
20~24	-	-	-	・	-	-	-	・	1	-	1	・
25~29	2	-	2	・	2	1	1	・	-	-	-	・
30~34	6	4	2	・	3	2	1	・	-	-	-	・
35~39	1	1	-	・	1	1	-	・	1	-	1	・
40~44	1	-	1	・	-	-	-	・	-	-	-	・
45~49	-	-	-	・	-	-	-	・	-	-	-	・
50歳以上	-	-	-	・	-	-	-	・	-	-	-	・
不詳	-	-	-	・	-	-	-	・	-	-	-	・

第44表 周産期死亡数、母の年齢階級・妊娠満22週以後の死産一

(第44表の1)

区 市 町 村 保 健 所	総 数			15歳未満			15～19			20～24			25～29		
	総 数	妊娠満 22週以 後の死 産	早期新 生児死 亡	総 数	妊娠満 22週以 後の死 産	早期新 生児死 亡	総 数	妊娠満 22週以 後の死 産	早期新 生児死 亡	総 数	妊娠満 22週以 後の死 産	早期新 生児死 亡	総 数	妊娠満 22週以 後の死 産	早期新 生児死 亡
総 数	402	322	80	-	-	-	4	2	2	15	10	5	64	54	10
区 部	297	242	55	-	-	-	3	2	1	10	7	3	48	41	7
市 部	102	77	25	-	-	-	1	-	1	5	3	2	15	12	3
郡 部	3	3	-	-	-	-	-	-	-	-	-	-	1	1	-
島 部	-	-	-	-	-	-	-	-	-	-	-	-	-	-	-
千代田区	-	-	-	-	-	-	-	-	-	-	-	-	-	-	-
中央区	9	7	2	-	-	-	-	-	-	-	-	-	1	1	-
港区	12	8	4	-	-	-	-	-	-	-	-	-	4	3	1
新宿区	6	5	1	-	-	-	-	-	-	-	-	-	-	-	-
文京区	9	8	1	-	-	-	-	-	-	-	-	-	1	1	-
台東区	6	4	2	-	-	-	-	-	-	-	-	-	2	2	-
墨田区	4	4	-	-	-	-	-	-	-	-	-	-	1	1	-
江東区	9	8	1	-	-	-	-	-	-	-	-	-	3	2	1
品川区	20	15	5	-	-	-	-	-	-	-	-	-	4	3	1
目黒区	10	10	-	-	-	-	-	-	-	-	-	-	1	1	-
大田区	27	21	6	-	-	-	-	-	-	1	-	1	3	2	1
世田谷区	22	17	5	-	-	-	-	-	-	-	-	-	1	1	-
渋谷区	8	8	-	-	-	-	-	-	-	-	-	-	1	1	-
中野区	8	8	-	-	-	-	-	-	-	-	-	-	-	-	-
杉並区	21	18	3	-	-	-	-	-	-	-	-	-	3	3	-
豊島区	6	6	-	-	-	-	-	-	-	-	-	-	1	1	-
北区	11	9	2	-	-	-	-	-	-	1	1	-	1	1	-
荒川区	1	1	-	-	-	-	-	-	-	-	-	-	-	-	-
板橋区	14	12	2	-	-	-	1	-	1	1	-	1	1	1	-
練馬区	27	19	8	-	-	-	-	-	-	1	1	-	5	5	-
足立区	22	15	7	-	-	-	-	-	-	2	1	1	5	2	3
葛飾区	20	18	2	-	-	-	1	1	-	2	2	-	5	5	-
江戸川区	25	21	4	-	-	-	1	1	-	2	2	-	5	5	-
八王子市	13	9	4	-	-	-	-	-	-	1	-	1	2	2	-
町田市	11	7	4	-	-	-	-	-	-	1	-	1	1	-	1
西多摩市	9	7	2	-	-	-	-	-	-	-	-	-	2	2	-
青梅市	3	2	1	-	-	-	-	-	-	-	-	-	-	-	-
福生市	-	-	-	-	-	-	-	-	-	-	-	-	-	-	-
羽村市	1	1	-	-	-	-	-	-	-	-	-	-	1	1	-
あきる野市	2	1	1	-	-	-	-	-	-	-	-	-	-	-	-
瑞穂町	3	3	-	-	-	-	-	-	-	-	-	-	1	1	-
日の出町	-	-	-	-	-	-	-	-	-	-	-	-	-	-	-
檜原村	-	-	-	-	-	-	-	-	-	-	-	-	-	-	-
奥多摩町	-	-	-	-	-	-	-	-	-	-	-	-	-	-	-

注 23区・八王子・町田市については、「区市町村別の数値＝保健所の数値」である。

資料 総務部総務課

第45表 周産期死亡数、妊娠満22週以後の死産—早期新生児

(第45表の1)

死産の原因 (児側病態)	母						
	総数						
	総数	P00 現在の妊娠とは無関係の場合もありうる母体の病態により影響を受けた胎児及び新生児	P01 母体の妊娠合併症により影響を受けた胎児及び新生児	P02 胎盤、臍帯及び卵膜の合併により影響を受けた胎児及び新生児	P03 その他の分娩合併症により影響を受けた胎児及び新生児	P04 胎盤又は母乳を介して有害な影響を受けた胎児及び新生児	P99 母体に原因なし
総数	402	141	28	65	1	-	167
XVI 周産期に発生した病態	342	133	19	65	1	-	124
P05-P08 妊娠期間及び胎児発育に関する障害	11	-	3	2	-	-	6
(再掲) P05胎児発育遅延及び胎児栄養失調	4	-	1	1	-	-	2
(再掲) P07妊娠期間短縮及び低出産体重に関する障害、他に分類されないもの	7	-	2	1	-	-	4
P10-P15 出産外傷	-	-	-	-	-	-	-
P20-P29 周産期に特異的な呼吸障害及び心血管障害	35	6	7	9	-	-	13
(再掲) P20子宮内低酸素症	1	1	-	-	-	-	-
P35-P39 周産期に特異的な感染症	5	1	3	-	-	-	1
P50-P61 胎児及び新生児の出血性障害及び血液障害	20	3	1	3	-	-	13
P70-P72 胎児及び新生児に特異的な一過性の内分泌障害及び代謝障害	-	-	-	-	-	-	-
P76-P78 胎児及び新生児の消化器系障害	-	-	-	-	-	-	-
P80-P83 胎児及び新生児の外皮及び体温調節に関連する病態	1	-	-	-	-	-	1
P90-P96 周産期に発生したその他の障害	270	123	5	51	1	-	90
XVII 先天奇形、変形及び染色体異常	59	8	9	-	-	-	42
Q00-Q07 神経系の先天奇形	3	-	-	-	-	-	3
(再掲) Q00無脳症及び類似先天奇形	1	-	-	-	-	-	1
Q10-Q18 眼、耳、顔面及び頸部の先天奇形	-	-	-	-	-	-	-
Q20-Q28 循環器系の先天奇形	16	4	4	-	-	-	8
(再掲) Q21心中隔の先天奇形	5	2	1	-	-	-	2
(再掲) Q24心臓のその他の先天奇形	5	1	1	-	-	-	3
Q30-Q34 呼吸器系の先天奇形	6	-	2	-	-	-	4
(再掲) Q33肺の先天奇形	5	-	2	-	-	-	3
Q35-Q37 唇裂及び口蓋裂	-	-	-	-	-	-	-
Q38-Q45 消化器系のその他の先天奇形	1	-	-	-	-	-	1
Q50-Q56 生殖器の先天奇形	-	-	-	-	-	-	-
Q60-Q64 腎尿路系の先天奇形	6	-	1	-	-	-	5
(再掲) Q60腎の無発生及びその他の減形成	6	-	1	-	-	-	5
Q65-Q79 筋骨格系の先天奇形及び変形	6	2	1	-	-	-	3
(再掲) Q77骨軟骨異形成、長管骨及び脊椎の成長障害を伴うもの	-	-	-	-	-	-	-
Q80-Q89 その他の先天奇形	2	-	-	-	-	-	2
Q90-Q99 染色体異常、他に分類されないもの	19	2	1	-	-	-	16
I 感染症及び寄生虫症	-	-	-	-	-	-	-
II 新生物	1	-	-	-	-	-	1
III 血液及び造血器の疾患並びに免疫機構の障害	-	-	-	-	-	-	-
IV 内分泌、栄養及び代謝疾患	-	-	-	-	-	-	-
V 精神及び行動の障害	-	-	-	-	-	-	-
VI 神経系の疾患	-	-	-	-	-	-	-
VII 眼及び付属器の疾患	-	-	-	-	-	-	-
VIII 耳及び乳様突起の疾患	-	-	-	-	-	-	-
IX 循環器系の疾患	-	-	-	-	-	-	-
X 呼吸器系の疾患	-	-	-	-	-	-	-
X I 消化器系の疾患	-	-	-	-	-	-	-
X II 皮膚及び皮下組織の疾患	-	-	-	-	-	-	-
X III 筋骨格系及び結合組織の疾患	-	-	-	-	-	-	-
X IV 腎尿路生殖器系の疾患	-	-	-	-	-	-	-
X VIII 症状、徴候及び異常臨床所見・異常検査所見で他に分類されないもの	-	-	-	-	-	-	-
X IX 損傷、中毒及びその他の外因の影響	-	-	-	-	-	-	-
X X 傷病及び死亡の外因	-	-	-	-	-	-	-

第46表 周産期死亡数・率、妊娠満22週以後の死産—早期新生児死亡・月・年次別

年次	総数	1月	2月	3月	4月	5月	6月	7月	8月	9月	10月	11月	12月
総 数													
平成24年	400	27	31	38	23	37	30	19	50	38	26	39	42
25	398	27	24	32	33	42	40	27	36	33	44	33	27
26	388	29	30	37	29	28	36	37	33	41	32	22	34
27	368	24	32	24	33	29	32	23	37	29	38	26	41
28	402	39	42	37	26	39	39	38	32	30	30	22	28
妊娠満22週以後の死産													
平成24年	314	18	25	28	20	29	27	17	43	29	14	31	33
25	327	21	20	26	30	35	30	22	31	28	34	25	25
26	324	26	27	29	24	26	30	32	29	27	26	16	32
27	308	19	27	23	28	25	26	16	32	24	31	21	36
28	322	32	34	30	20	31	29	30	26	24	22	20	24
早 期 新 生 児 死 亡													
平成24年	86	9	6	10	3	8	3	2	7	9	12	8	9
25	71	6	4	6	3	7	10	5	5	5	10	8	2
26	64	3	3	8	5	2	6	5	4	14	6	6	2
27	60	5	5	1	5	4	6	7	5	5	7	5	5
28	80	7	8	7	6	8	10	8	6	6	8	2	4
周産期死亡率（出産千対）													
平成24年	3.7	3.0	3.7	4.5	2.8	4.2	3.5	2.0	5.2	4.1	2.7	4.2	4.6
25	3.6	3.0	3.0	3.7	3.7	4.5	4.5	2.8	3.7	3.4	4.5	3.6	2.9
26	3.5	3.3	3.8	4.4	3.4	3.1	3.8	3.7	3.3	4.0	3.2	2.4	3.5
27	3.2	2.5	3.8	2.7	3.5	3.0	3.4	2.3	3.8	3.0	3.8	2.8	4.3
28	3.6	4.2	4.8	4.0	2.9	4.2	4.2	3.8	3.3	3.1	3.1	2.4	3.0

資料 総務部総務課

第7節 婚姻・離婚統計

第47表 婚姻件数、年次・区市町村・保健所別

区 市 町 村	平成 26年	平成 27年	平成 28年	保 健 所 区 市 町 村	平成 26年	平成 27年	平成 28年	保 健 所 区 市 町 村	平成 26年	平成 27年	平成 28年
総 数	87 000	87 167	86 009	西 多 摩	1 644	1 628	1 606	多 摩 小 平	3 137	3 245	3 127
区 部	66 558	66 961	66 235	青 梅 市	530	487	527	小 平 市	814	870	946
市 部	20 099	19 851	19 469	福 生 市	333	351	342	東 村 山 市	591	629	635
郡 部	223	216	181	羽 村 市	230	271	245	清 瀬 市	302	354	278
島 部	120	139	124	あきる野 市	328	303	311	東久留米 市	465	414	395
				瑞 穂 町	135	142	121	西 東 京 市	965	978	873
千 代 田 区	542	579	625	日 の 出 町	69	50	42				
中 央 区	1 559	1 551	1 543	檜 原 村	6	8	4	島 し よ	120	139	124
港 区	2 309	2 339	2 263	奥 多 摩 町	13	16	14				
新 宿 区	2 743	2 735	2 826					大 島	51	54	44
文 京 区	1 626	1 602	1 589	南 多 摩	2 047	1 943	1 897	大 島 町	27	34	26
				日 野 市	993	918	915	利 島 村	4	2	1
台 東 区	1 621	1 624	1 721	多 摩 市	653	579	553	新 島 村	11	10	9
墨 田 区	2 229	2 324	2 311	稲 城 市	401	446	429	神 津 島 村	9	8	8
江 東 区	3 235	3 330	3 179								
品 川 区	3 126	3 420	3 393	多 摩 立 川	3 413	3 278	3 287	三 宅	22	23	13
目 黒 区	2 619	2 604	2 499	立 川 市	972	981	1 021	三 宅 村	20	17	13
				昭 島 市	563	562	523	御 蔵 島 村	2	6	-
大 田 区	5 051	5 068	4 968	国 分 寺 市	747	695	667				
世 田 谷 区	6 604	6 466	6 267	国 立 市	364	368	383	八 丈	27	38	39
渋 谷 区	2 198	2 131	2 103	東 大 和 市	478	375	368	八 丈 町	24	36	35
中 野 区	2 779	2 863	2 859	武 蔵 村 山 市	289	297	325	青 ケ 島 村	3	2	4
杉 並 区	4 359	4 231	4 204								
				多 摩 府 中	6 008	5 975	5 820	小 笠 原	20	24	28
豊 島 区	2 247	2 486	2 364	武 蔵 野 市	975	988	985	小 笠 原 村	20	24	28
北 区	2 321	2 465	2 345	三 鷹 市	1 112	1 142	1 063				
荒 川 区	1 363	1 352	1 323	府 中 市	1 362	1 362	1 294				
板 橋 区	3 587	3 536	3 538	調 布 市	1 379	1 343	1 303				
練 馬 区	4 142	4 185	4 130	小 金 井 市	710	685	721				
				狛 江 市	470	455	454				
足 立 区	3 823	3 736	3 782								
葛 飾 区	2 472	2 437	2 483								
江 戸 川 区	4 003	3 897	3 920								
八 王 子 市	2 311	2 295	2 272								
町 田 市	1 762	1 703	1 641								

注1 届出時の夫の住所により分類した。

2 23区・八王子・町田市については、「区市町村別の数値＝保健所の数値」である。

資料 総務部総務課

第48表 婚姻件数・率、届出月・年次別

年次	総数	1月	2月	3月	4月	5月	6月	7月	8月	9月	10月	11月	12月
件数													
平成24年	89 301	5 941	7 655	8 811	6 526	8 282	6 702	7 540	6 736	5 808	7 101	8 378	9 821
25	88 067	5 716	6 903	8 712	6 730	7 612	6 668	8 581	6 610	6 006	6 743	10 085	7 701
26	87 000	5 975	8 035	8 737	6 809	7 296	6 447	8 078	6 589	5 720	6 327	9 671	7 316
27	87 167	6 355	6 261	9 261	6 320	7 983	5 879	8 215	7 385	5 894	6 570	8 893	8 151
28	86 009	6 356	7 331	8 827	6 158	7 062	6 314	8 559	7 055	5 908	5 604	9 131	7 704
婚姻率(人口千対)													
平成24年	6.9	5.3	7.3	7.9	6.0	7.4	6.2	6.7	6.0	5.4	6.3	7.7	8.8
25	6.8	5.1	6.8	7.8	6.2	6.8	6.1	7.6	5.9	5.5	6.0	9.2	6.8
26	6.7	5.3	7.9	7.7	6.2	6.4	5.9	7.1	5.8	5.2	5.6	8.8	6.4
27	6.6	5.6	6.1	8.1	5.7	7.0	5.3	7.2	6.4	5.3	5.7	8.0	7.1
28	6.5	5.5	6.8	7.7	5.5	6.1	5.7	7.4	6.1	5.3	4.9	8.2	6.7

資料 総務部総務課

第49表 婚姻件数、初婚—再婚・年次別

年次	総数	夫 初 婚			夫 再 婚		
		総数	妻初婚	妻再婚	総数	妻初婚	妻再婚
平成24年	89 301	74 768	68 945	5 823	14 533	8 516	6 017
25	88 067	74 077	68 340	5 737	13 990	8 201	5 789
26	87 000	72 971	67 387	5 584	14 029	8 226	5 803
27	87 167	72 932	67 396	5 536	14 235	8 349	5 886
28	86 009	71 872	66 488	5 384	14 137	8 407	5 730

資料 総務部総務課

第50表 婚姻件数、届出月・同居開始の年月別 (平成28年)

同居開始年月	届 出 月												
	総数	1月	2月	3月	4月	5月	6月	7月	8月	9月	10月	11月	12月
総 数	86 009	6 356	7 331	8 827	6 158	7 062	6 314	8 559	7 055	5 908	5 604	9 131	7 704
1 年 未 満	70 952	5 223	6 070	7 437	5 099	5 892	5 227	6 988	5 804	4 866	4 602	7 464	6 280
1月未満	42 430	2 998	3 767	4 834	3 157	3 349	3 030	4 078	3 391	2 902	2 759	4 424	3 741
1月～2月未満	8 217	655	617	787	624	867	618	798	688	527	517	843	676
2月～3月未満	4 126	309	350	360	286	393	348	430	326	269	271	416	368
3月～4月未満	3 062	234	251	268	218	258	287	360	240	170	183	343	250
4月～5月未満	2 470	187	189	225	171	174	216	284	235	160	151	271	207
5月～6月未満	2 124	182	184	204	137	146	148	240	195	187	128	191	182
6月～7月未満	1 861	122	137	156	117	154	132	178	185	168	163	194	155
7月～8月未満	1 668	128	126	159	98	138	105	155	160	113	126	186	174
8月～9月未満	1 464	116	107	127	84	127	113	131	106	119	102	174	158
9月～10月未満	1 283	106	121	112	62	109	94	112	89	91	91	159	137
10月～11月未満	1 204	110	116	93	75	99	80	118	96	92	55	139	131
11月～12月未満	1 043	76	105	112	70	78	56	104	93	68	56	124	101
1 年 ～ 2 年 未 満	7 783	591	668	742	557	656	541	805	620	515	507	866	715
1月未満	1 275	105	131	148	99	102	82	117	100	80	75	127	109
1月～2月未満	926	66	76	100	71	99	60	84	71	51	57	95	96
2月～3月未満	774	58	60	70	50	76	69	86	55	52	41	89	68
3月～4月未満	754	53	59	74	46	62	70	95	50	51	48	84	62
4月～5月未満	692	51	68	50	41	76	38	89	62	48	38	66	65
5月～6月未満	618	50	45	62	42	49	54	67	67	38	36	60	48
6月～7月未満	565	40	38	46	49	39	39	60	42	49	45	57	61
7月～8月未満	518	32	41	53	35	38	26	55	45	33	46	70	44
8月～9月未満	470	37	41	36	42	31	38	46	35	24	34	54	52
9月～10月未満	415	29	24	30	34	35	29	39	34	26	28	56	51
10月～11月未満	386	39	41	36	26	19	19	32	29	29	30	52	34
11月～12月未満	390	31	44	37	22	30	17	35	30	34	29	56	25
2 年 ～ 3 年 未 満	3 063	208	251	276	210	207	230	316	264	229	206	381	285
3 年 ～ 4 年 未 満	1 515	114	124	125	97	111	109	173	134	98	119	167	144
4 年 ～ 5 年 未 満	767	67	69	72	66	52	56	78	64	57	50	75	61
5 年 以 上	1 928	153	149	175	129	144	150	199	169	143	120	178	219
不 詳	1	-	-	-	-	-	1	-	-	-	-	-	-

資料 総務部総務課

第51表 婚姻者数、夫-妻・初婚-再婚・年齢別（平成28年）

年 齢	夫		妻		年 齢	夫		妻	
	初 婚	再 婚	初 婚	再 婚		初 婚	再 婚	初 婚	再 婚
総 数	51 976	9 874	54 104	7 746	45 ～ 49	1 431	1 481	599	861
平均婚姻年齢	32.3	44.2	30.5	40.6	45	424	337	173	205
15 ～ 19	238	-	522	4	46	302	311	140	198
15	・	・	-	・	47	275	310	118	155
16	・	・	15	-	48	239	261	91	159
17	4	・	47	-	49	191	262	77	144
18	85	・	172	-	50 ～ 54	505	917	181	561
19	149	-	288	4	50	152	186	55	145
20 ～ 24	3 394	63	6 002	158	51	125	223	49	123
20	280	8	421	20	52	97	195	32	106
21	363	5	657	17	53	73	163	30	105
22	489	10	929	21	54	58	150	15	82
23	852	18	1 458	36	55 ～ 59	151	549	66	294
24	1 410	22	2 537	64	55	40	115	17	66
25 ～ 29	18 019	378	22 612	690	56	35	132	18	66
25	2 442	33	3 558	76	57	29	123	10	59
26	3 325	46	4 491	97	58	31	93	8	51
27	4 005	78	5 035	134	59	16	86	13	52
28	4 187	81	4 855	171	60 ～ 64	87	374	21	156
29	4 060	140	4 673	212	60	26	86	7	46
30 ～ 34	15 791	1 371	14 961	1 689	61	20	63	2	28
30	3 843	189	3 872	270	62	15	77	3	27
31	3 531	226	3 402	286	63	9	63	6	23
32	3 198	298	2 828	354	64	17	85	3	32
33	2 861	316	2 642	332	65 ～ 69	61	314	19	149
34	2 358	342	2 217	447	65	17	73	3	36
35 ～ 39	8 329	2 127	6 792	1 770	66	14	65	6	21
35	2 106	383	1 892	392	67	14	65	3	37
36	1 891	422	1 550	368	68	11	66	4	33
37	1 639	439	1 256	351	69	5	45	3	22
38	1 445	455	1 124	312	70 ～ 74	17	124	8	63
39	1 248	428	970	347	70	5	31	-	16
40 ～ 44	3 948	2 051	2 316	1 299	71	4	20	2	14
40	1 086	465	732	310	72	3	27	2	15
41	900	406	550	264	73	2	24	1	9
42	759	389	457	254	74	3	22	3	9
43	681	421	329	245	75歳以上	5	125	5	52
44	522	370	248	226	不 詳	-	-	-	-

注 平成28年中に同居を始めたもので同年中に届出のあったもののみ計上した。

資料 総務部総務課

(第51表付表1) 夫婦の平均初婚・再婚年齢、大都市を含む道府県別（平成28年）

大 都 市 を 含 む 道 府 県	夫		妻		大 都 市 を 含 む 道 府 県	夫		妻	
	初 婚	再 婚	初 婚	再 婚		初 婚	再 婚	初 婚	再 婚
全 国	31.1	43.0	29.4	39.8	愛 知 県	30.9	43.2	29.0	38.9
北 海 道	30.7	42.7	29.4	40.2	京 都 府	31.3	43.7	29.6	41.1
宮 城 県	31.0	41.7	29.3	38.9	大 阪 府	31.0	43.5	29.5	40.6
埼 玉 県	31.5	43.1	29.6	39.9	兵 庫 県	30.9	43.2	29.4	40.3
千 葉 県	31.4	43.8	29.6	40.0	岡 山 県	30.4	42.4	28.8	39.1
神 奈 川 県	31.9	43.9	30.0	40.7	広 島 県	30.4	42.3	28.9	39.3
新 潟 県	30.7	42.3	29.1	39.5	福 岡 県	30.8	42.9	29.3	40.2
静 岡 県	31.1	42.9	29.2	39.1	熊 本 県	30.2	41.8	28.8	38.7

資料 総務部総務課

(第51表付表2) 夫婦の平均初婚・再婚年齢、区市町村・保健所別(平成28年)

保 健 所 区 市 町 村	夫		妻		保 健 所 区 市 町 村	夫		妻	
	初 婚	再 婚	初 婚	再 婚		初 婚	再 婚	初 婚	再 婚
千代田区	32.6	45.9	30.8	41.5	多摩立川	31.5	44.6	29.7	41.1
中央区	33.0	44.2	31.5	40.1	立川市	32.1	45.6	29.9	41.6
港区	33.6	43.8	31.2	39.9	昭島市	31.8	41.7	29.7	41.6
新宿区	32.5	44.0	30.6	39.4	国分寺市	31.5	46.0	29.9	41.1
文京区	32.7	43.9	31.0	40.9	国立市	31.6	47.7	30.4	41.0
台東区	33.0	43.2	30.9	39.8	東大和市	30.8	42.6	28.6	39.1
墨田区	32.0	43.2	30.4	40.4	武蔵村山市	30.3	43.8	29.3	41.1
江東区	32.4	44.8	30.6	40.9	多摩府中	32.3	44.8	30.4	40.6
品川区	32.6	43.1	30.7	40.6	武蔵野市	32.0	44.2	30.3	41.1
目黒区	32.9	43.4	31.1	40.3	三鷹市	32.1	42.9	30.1	40.7
大田区	32.1	44.6	30.4	41.8	府中市	32.0	45.0	29.9	40.3
世田谷区	32.9	44.3	31.2	40.6	調布市	32.6	45.5	30.9	40.2
渋谷区	33.4	43.7	31.1	39.6	小金井市	32.9	44.2	30.6	42.2
中野区	32.4	43.4	30.5	39.9	狛江市	32.6	49.2	30.9	40.9
杉並区	32.6	45.1	30.7	41.3	多摩小平	32.2	44.9	30.3	40.9
豊島区	32.5	44.3	30.7	41.1	小平市	32.5	44.4	30.5	40.7
北区	32.3	44.5	30.7	40.7	東村山市	32.5	44.3	30.5	40.9
荒川区	31.9	44.2	30.2	39.7	清瀬市	31.5	46.4	29.9	43.1
板橋区	32.0	43.7	30.2	41.2	東久留米市	31.9	48.3	30.1	42.0
練馬区	32.2	45.0	30.3	41.1	西東京市	32.0	43.9	30.2	39.6
足立区	32.0	44.2	30.0	40.9	島しよ	32.0	45.5	29.6	40.9
葛飾区	31.9	44.4	30.3	41.4	大島	32.0	44.5	29.5	41.4
江戸川区	31.9	43.9	29.9	39.6	大島町	29.8	45.2	29.2	-
八王子市	31.7	44.4	29.6	41.3	利島村	31.5	-	31.8	-
町田市	32.0	44.6	30.1	40.4	新島村	35.2	-	28.7	35.5
西多摩	31.2	43.3	29.2	39.0	神津島村	33.9	43.3	31.4	44.4
青梅市	31.2	45.8	29.0	39.0	三宅	32.6	46.9	30.6	38.5
福生市	30.3	42.4	28.9	38.5	三宅村	32.6	46.9	30.6	38.5
羽村市	31.5	44.2	29.6	40.5	御蔵島村	-	-	-	-
あきる野市	32.0	42.8	29.8	39.2	八丈	32.2	43.1	30.1	40.9
瑞穂町	29.7	39.2	28.6	37.0	八丈町	32.4	43.1	30.1	40.9
日の出町	30.2	41.6	28.8	39.0	青ヶ島村	31.0	-	29.8	-
檜原村	32.3	33.5	33.8	34.8	小笠原	31.5	49.8	28.9	42.5
奥多摩町	36.2	-	30.5	44.6	小笠原村	31.5	49.8	28.9	42.5
南多摩	32.0	44.2	29.9	39.5					
日野市	32.2	43.1	30.1	38.1					
多摩市	32.2	45.9	30.1	40.9					
稲城市	31.2	43.2	29.4	39.9					

注 23区・八王子・町田市については、「区市町村別の数値=保健所の数値」である。

第52表 離婚件数、年次・区市町村・保健所別

区 市 町 村	平成 26年	平成 27年	平成 28年	保 健 所 区 市 町 村	平成 26年	平成 27年	平成 28年	保 健 所 区 市 町 村	平成 26年	平成 27年	平成 28年
総 数	23 653	24 135	23 470	西 多 摩	691	734	744	多 摩 小 平	1 145	1 146	1 178
区 部	16 918	17 436	16 892	青 梅 市	234	250	256	小 平 市	271	298	286
市 部	6 593	6 551	6 423	福 生 市	129	128	125	東 村 山 市	242	252	252
郡 部	81	96	88	羽 村 市	93	118	135	清 瀬 市	129	115	117
島 部	61	52	67	あきる野 市	154	142	140	東久留米 市	190	190	199
				瑞 穂 町	55	61	57	西 東 京 市	313	291	324
千 代 田 区	94	117	125	日 の 出 町	17	28	24				
中 央 区	314	320	325	檜 原 村	2	3	1	島 し よ	61	52	67
港 区	546	651	613	奥 多 摩 町	7	4	6				
新 宿 区	629	590	596					大 島	25	19	34
文 京 区	303	320	315	南 多 摩	600	603	583	大 島 町	18	10	22
				日 野 市	268	275	269	利 島 村	2	-	-
台 東 区	376	452	382	多 摩 市	213	208	212	新 島 村	2	3	6
墨 田 区	595	524	520	稲 城 市	119	120	102	神 津 島 村	3	6	6
江 東 区	955	1 017	927								
品 川 区	662	739	680	多 摩 立 川	1 123	1 003	1 059	三 宅	13	8	6
目 黒 区	490	519	507	立 川 市	334	292	298	三 宅 村	9	8	6
				昭 島 市	211	163	192	御 蔵 島 村	4	-	-
大 田 区	1 310	1 331	1 261	国 分 寺 市	175	150	157				
世 田 谷 区	1 431	1 481	1 398	国 立 市	109	101	99	八 丈	17	20	18
澁 谷 区	432	431	484	東 大 和 市	145	138	139	八 丈 町	17	20	18
中 野 区	565	553	568	武蔵村山 市	149	159	174	青 ヶ 島 村	-	-	-
杉 並 区	833	889	835								
				多 摩 府 中	1 454	1 512	1 405	小 笠 原	6	5	9
豊 島 区	482	537	498	武蔵野 市	200	189	193	小 笠 原 村	6	5	9
北 区	547	548	551	三 鷹 市	239	260	208				
荒 川 区	400	428	378	府 中 市	395	425	407				
板 橋 区	1 024	1 015	982	調 布 市	349	373	340				
練 馬 区	1 213	1 215	1 216	小 金 井 市	149	159	157				
				狛 江 市	122	106	100				
足 立 区	1 404	1 448	1 471								
葛 飾 区	926	874	815								
江 戸 川 区	1 387	1 437	1 445								
八 王 子 市	983	996	900								
町 田 市	678	653	642								

注1 届出時の夫の住所により分類した。

2 23区・八王子・町田市については、「区市町村別の数値＝保健所の数値」である。

資料 総務部総務課

第53表 離婚件数・率、届出月・年次別

年次	総数	1月	2月	3月	4月	5月	6月	7月	8月	9月	10月	11月	12月
		件数											
平成24年	25 329	1 921	2 114	2 593	2 009	2 079	2 071	2 169	2 179	1 890	2 102	1 994	2 208
25	24 855	1 941	1 980	2 456	2 184	2 126	1 936	2 136	1 992	1 978	2 031	1 936	2 159
26	23 653	1 971	1 740	2 380	2 061	1 846	1 957	2 027	1 806	1 937	2 037	1 705	2 186
27	24 135	1 968	1 864	2 545	2 110	1 800	2 137	1 974	1 857	1 893	1 986	1 803	2 198
28	23 470	1 792	1 993	2 466	1 934	1 774	2 005	1 819	1 949	1 888	1 854	1 835	2 161
		離婚率(人口千対)											
平成24年	1.96	1.72	2.02	2.32	1.86	1.86	1.91	1.94	1.95	1.74	1.88	1.84	1.97
25	1.92	1.73	1.95	2.19	2.01	1.89	1.77	1.89	1.77	1.81	1.80	1.77	1.91
26	1.81	1.75	1.71	2.11	1.88	1.63	1.78	1.79	1.59	1.76	1.79	1.55	1.92
27	1.84	1.73	1.81	2.23	1.91	1.57	1.93	1.72	1.62	1.71	1.73	1.62	1.91
28	1.78	1.56	1.86	2.15	1.74	1.54	1.80	1.58	1.69	1.69	1.61	1.64	1.87

資料 総務部総務課

第54表 離婚者数、夫一妻・年齢別(平成28年)

年 齢	夫	妻	年 齢	夫	妻
総 数	16 084	16 084	45 ~ 49	2 089	1 909
			45	483	462
			46	404	408
			47	446	366
15 ~ 19	28	61	48	396	345
15	.	.	49	360	328
16	.	1	50 ~ 54	1 526	1 080
17	.	4	50	350	240
18	6	16	51	353	256
19	22	40	52	298	240
20 ~ 24	394	710	53	279	200
20	41	65	54	246	144
21	47	118	55 ~ 59	908	600
22	72	134	55	236	150
23	102	175	56	205	141
24	132	218	57	160	132
25 ~ 29	1 457	2 161	58	169	97
25	170	272	59	138	80
26	214	361	60 ~ 64	577	339
27	281	416	60	140	91
28	368	535	61	124	68
29	424	577	62	117	65
30 ~ 34	2 699	3 263	63	105	53
30	492	644	64	91	62
31	563	671	65 ~ 69	504	306
32	560	680	65	110	67
33	549	631	66	111	55
34	535	637	67	95	64
35 ~ 39	2 928	2 872	68	105	62
35	577	555	69	83	58
36	588	641	70 ~ 74	250	129
37	567	585	70	52	40
38	611	552	71	49	20
39	585	539	72	56	30
40 ~ 44	2 515	2 539	73	52	19
40	532	523	74	41	20
41	493	501	75歳以上	209	115
42	490	511			
43	518	521	不 詳	-	-
44	482	483			

注 平成28年中に同居をやめたもののみ計上した。

第55表 離婚件数、年次・同居期間・離婚の種類別

離婚種別	総数	5年未満					5～9	10～14	15～19	20年以上	不詳	
		総数	1年未満	1	2	3						4
総数	25 329	8 287	1 501	1 757	1 744	1 678	1 607	5 315	3 403	2 433	3 926	1 965
協議離婚	22 251	7 402	1 322	1 552	1 588	1 487	1 453	4 708	2 950	2 129	3 397	1 665
調停離婚	2 185	660	117	162	120	144	117	444	341	213	332	195
審判離婚	10	2	1	1	-	-	-	3	1	-	2	2
和解離婚	503	102	22	20	13	28	19	99	60	66	124	52
請求認諾離婚	1	1	-	1	-	-	-	-	-	-	-	-
請求認諾離婚	379	120	39	21	23	19	18	61	51	25	71	51
総数	24 855	8 194	1 528	1 749	1 723	1 689	1 505	5 356	3 253	2 277	3 876	1 899
協議離婚	21 881	7 343	1 369	1 534	1 549	1 534	1 357	4 790	2 805	1 959	3 372	1 612
調停離婚	2 163	630	108	157	139	110	116	428	320	225	355	205
審判離婚	20	11	3	4	1	2	1	3	1	3	1	1
和解離婚	435	105	23	29	17	18	18	72	79	57	87	35
請求認諾離婚	5	1	-	1	-	-	-	2	-	1	-	1
請求認諾離婚	351	104	25	24	17	25	13	61	48	32	61	45
総数	23 653	7 645	1 309	1 696	1 688	1 556	1 396	5 029	3 203	2 160	3 771	1 845
協議離婚	20 655	6 815	1 154	1 513	1 509	1 382	1 257	4 465	2 731	1 850	3 245	1 549
調停離婚	2 166	603	101	134	139	133	96	432	347	214	371	199
審判離婚	50	17	3	8	-	3	3	13	4	6	3	7
和解離婚	418	90	18	16	19	19	18	68	67	55	94	44
請求認諾離婚	1	-	-	-	-	-	-	-	-	-	1	-
請求認諾離婚	363	120	33	25	21	19	22	51	54	35	57	46
総数	24 135	7 864	1 379	1 686	1 710	1 585	1 504	5 117	3 198	2 295	3 980	1 681
協議離婚	21 186	7 019	1 231	1 491	1 516	1 415	1 366	4 558	2 784	1 968	3 443	1 414
調停離婚	2 112	624	105	147	141	125	106	406	306	228	376	172
審判離婚	58	19	6	4	3	4	2	15	3	7	8	6
和解離婚	483	101	17	21	31	18	14	82	78	67	106	49
請求認諾離婚	-	-	-	-	-	-	-	-	-	-	-	-
請求認諾離婚	296	101	20	23	19	23	16	56	27	25	47	40
総数	23 470	7 695	1 372	1 701	1 674	1 609	1 339	4 970	3 061	2 282	3 752	1 710
協議離婚	20 577	6 875	1 229	1 494	1 509	1 442	1 201	4 413	2 641	1 951	3 262	1 435
調停離婚	2 074	620	108	151	126	130	105	416	280	228	339	191
審判離婚	72	27	4	9	5	3	6	16	7	7	9	6
和解離婚	465	102	12	27	20	26	17	77	88	59	99	40
請求認諾離婚	4	2	1	1	-	-	-	-	1	1	-	-
請求認諾離婚	278	69	18	19	14	8	10	48	44	36	43	38

資料 総務部総務課

第56表 離婚件数、同居期間・同居をやめた当時の世帯の主な仕事別（平成28年）

仕事 離婚種別	総数	5年未満					5～9	10～14	15～19	20年以上	不詳	
		総数	1年未満	1	2	3						4
総数	23 470	7 695	1 372	1 701	1 674	1 609	1 339	4 970	3 061	2 282	3 752	1 710
農家世帯 協議離婚 その他	25 22 3	6 5 1	1 1 -	2 2 -	- - -	1 1 -	2 1 1	1 1 -	2 1 1	3 3 -	11 10 1	2 2 -
自営業 協議離婚 その他	3 322 2 945 377	865 766 99	174 150 24	197 169 28	168 149 19	175 162 13	151 136 15	631 560 71	476 419 57	371 323 48	731 649 82	248 228 20
常用勤労者（Ⅰ） 協議離婚 その他	7 368 6 596 772	2 518 2 283 235	435 396 39	537 480 57	548 495 53	556 502 54	442 410 32	1 674 1 497 177	998 901 97	758 666 92	1 001 883 118	419 366 53
常用勤労者（Ⅱ） 協議離婚 その他	7 696 6 603 1 093	2 748 2 414 334	416 367 49	614 539 75	635 559 76	578 511 67	505 438 67	1 723 1 527 196	1 051 862 189	732 600 132	1 066 891 175	376 309 67
その他の 協議離婚 その他	1 823 1 606 217	681 619 62	153 141 12	150 131 19	137 131 6	142 128 14	99 88 11	363 316 47	196 167 29	162 138 24	305 268 37	116 98 18
無協議 協議離婚 その他	1 016 907 109	251 224 27	67 60 7	62 52 10	51 50 1	43 37 6	28 25 3	157 144 13	97 85 12	71 65 6	319 279 40	121 110 11
不協議 協議離婚 その他	2 220 1 898 322	626 564 62	126 114 12	139 121 18	135 125 10	114 101 13	112 103 9	421 368 53	241 206 35	185 156 29	319 282 37	428 322 106

注 常用勤労者（Ⅰ）及び（Ⅱ）の説明については出生の第7表を参照。

資料 総務部総務課

人口動態総覧（率）、区市町村別

区 市 町 村	出生率	死亡率	乳 児 死 亡 率	新 生 児 死 亡 率	自 然 増 減 率	死 産 率	周 産 期 死 亡 率	婚 姻 率	離 婚 率	合計特殊出生率
総区	8.5	8.6	2.0	0.9	△ 0.1	20.7	3.6	6.5	1.78	1.24
多摩	8.6	8.2	1.9	0.8	△ 0.4	21.2	3.7	7.1	1.80	1.22
市	7.5	8.5	2.3	0.9	△ 1.1	19.4	3.3	4.6	1.54	1.31
郡	7.5	8.4	2.3	0.9	△ 1.0	19.2	3.3	4.7	1.54	1.31
部	6.5	16.5	-	-	△ 10.1	35.9	7.9	3.1	1.51	1.45
部	7.2	16.2	-	-	△ 9.0	25.9	-	4.8	2.57	1.69
島										
千代田区	10.5	7.0	-	-	3.5	30.9	-	10.5	2.10	1.35
中央区	13.4	5.3	2.0	1.0	8.0	21.8	4.5	10.4	2.20	1.44
港区	12.3	5.9	1.3	1.3	6.4	23.1	3.9	9.1	2.47	1.45
新宿区	7.5	7.7	3.9	1.2	△ 0.2	25.5	2.3	8.3	1.76	1.07
文京区	9.5	7.1	0.5	0.5	2.4	17.6	4.2	7.1	1.41	1.25
台東区	7.5	10.1	2.7	1.3	△ 2.6	25.8	4.0	8.6	1.91	1.20
墨田区	9.2	9.3	1.3	0.4	△ 0.1	17.7	1.7	8.9	2.00	1.25
江東区	9.3	7.9	1.3	0.4	1.4	19.5	1.9	6.3	1.84	1.39
品川区	9.6	7.7	2.4	1.6	1.9	22.2	5.3	8.6	1.73	1.25
目黒区	8.9	7.0	0.8	-	1.9	18.9	4.0	8.9	1.81	1.04
大田区	7.9	8.8	2.3	1.2	△ 0.9	20.2	4.7	6.9	1.75	1.18
世田谷区	8.7	7.0	1.6	0.8	1.7	17.1	2.8	6.9	1.53	1.12
渋谷区	9.2	6.9	1.0	0.5	2.3	23.3	3.8	9.2	2.13	1.08
中野区	8.1	7.9	2.2	0.4	0.2	20.4	3.0	8.6	1.71	1.06
杉並区	8.2	7.8	1.3	0.6	0.4	19.6	4.5	7.4	1.47	1.03
豊島区	7.0	8.1	2.9	1.0	△ 1.1	22.2	2.9	8.0	1.69	1.02
北区	8.2	9.9	2.1	0.7	△ 1.7	19.7	3.9	6.8	1.60	1.26
荒川区	8.3	9.5	0.6	-	△ 1.2	18.2	0.6	6.2	1.76	1.33
板橋区	8.1	8.6	2.0	0.7	△ 0.5	21.9	3.0	6.2	1.73	1.21
練馬区	8.4	8.0	2.6	1.5	0.3	19.9	4.4	5.7	1.67	1.23
足立区	7.6	10.0	2.1	1.4	△ 2.3	23.0	4.3	5.6	2.19	1.34
葛飾区	7.8	10.2	1.4	0.6	△ 2.3	25.3	5.7	5.6	1.82	1.36
江戸川区	8.6	7.9	2.2	0.7	0.7	25.4	4.2	5.7	2.10	1.43
八王子市	6.2	8.5	2.2	1.1	△ 2.4	24.7	3.6	3.9	1.56	1.22
立川市	8.0	8.9	2.1	-	△ 0.9	16.6	4.9	5.7	1.67	1.31
武蔵野市	8.8	7.8	-	-	1.0	18.5	2.3	6.8	1.33	1.19
鷹取市	8.4	7.4	1.3	0.6	1.0	14.9	1.9	5.6	1.10	1.24
青梅市	6.0	11.5	3.7	1.2	△ 5.5	26.2	3.7	3.9	1.87	1.25
府中市	8.5	7.7	3.1	0.9	0.8	18.5	0.9	4.9	1.55	1.43
昭島市	7.6	9.5	2.3	1.2	△ 1.9	18.4	2.3	4.7	1.72	1.36
調布市	8.8	7.4	2.0	1.0	1.5	20.1	3.4	5.6	1.47	1.31
町田市	6.4	8.2	4.3	1.4	△ 1.8	19.1	4.0	3.8	1.48	1.24
小金井市	8.3	7.2	1.0	1.0	1.0	23.1	5.9	5.9	1.28	1.23
小平市	8.2	8.3	3.2	1.3	△ 0.1	10.7	0.6	4.9	1.50	1.42
小日野市	8.4	7.7	1.9	0.6	0.7	14.5	1.3	4.9	1.44	1.49
東国分寺市	6.5	9.9	1.0	-	△ 3.4	22.2	7.2	4.2	1.68	1.20
国分寺市	8.3	7.5	3.9	1.0	0.8	16.4	2.9	5.4	1.27	1.33
福生市	7.6	7.9	1.8	1.8	△ 0.3	24.3	5.3	5.2	1.33	1.24
狛江市	6.9	9.7	-	-	△ 2.8	14.7	-	5.8	2.14	1.34
狛江市	9.1	8.0	2.7	1.4	1.0	23.8	6.7	5.6	1.23	1.33
東大和市	8.2	8.7	2.9	1.4	△ 0.6	21.2	4.3	4.3	1.64	1.48
清瀬市	7.1	10.3	3.8	1.9	△ 3.2	18.5	7.5	3.7	1.56	1.34
東武蔵野市	7.3	9.0	1.2	-	△ 1.6	22.9	2.3	3.4	1.71	1.41
武蔵村山市	6.9	9.2	4.0	2.0	△ 2.2	17.8	6.0	4.6	2.44	1.38
多摩川市	6.5	7.7	1.1	1.1	△ 1.3	19.6	1.1	3.8	1.44	1.16
稲城市	9.1	6.6	-	-	2.5	20.4	1.2	4.8	1.14	1.55
羽村市	7.4	9.5	-	-	△ 2.1	21.4	2.4	4.4	2.43	1.48
あきる野市	6.3	11.5	2.0	2.0	△ 5.2	15.4	3.9	3.9	1.73	1.32
西東京市	7.6	8.6	3.3	1.3	△ 1.0	16.2	4.6	4.3	1.61	1.28
瑞穂町	6.3	11.0	-	-	△ 4.6	58.0	14.0	3.6	1.71	1.30
日の出町	8.0	20.8	-	-	△ 12.8	7.1	-	2.4	1.37	1.82
檜奥町	4.7	25.6	-	-	△ 21.0	-	-	1.9	0.47	1.70
多摩摩村町	2.9	34.3	-	-	△ 31.4	-	-	2.7	1.17	1.13
大井町	5.9	17.1	-	-	△ 11.1	80.0	-	3.4	2.84	1.63
利根町	5.9	8.8	-	-	△ 2.9	-	-	2.9	-	1.13
新津村	7.1	15.7	-	-	△ 8.6	-	-	3.4	2.24	1.66
神津村	7.1	17.9	-	-	△ 10.9	71.4	-	4.3	3.26	1.60
三宅村	5.7	20.1	-	-	△ 14.4	-	-	5.3	2.46	1.21
御蔵島村	21.3	-	-	-	21.3	-	-	-	-	2.44
八丈町	8.6	20.1	-	-	△ 11.4	-	-	4.7	2.39	2.45
青ヶ島村	6.0	11.9	-	-	△ 6.0	-	-	23.8	-	...
小笠原村	6.9	3.3	-	-	3.6	-	-	9.2	2.97	1.12

(注) 東京都(総数)の合計特殊出生率については、厚生労働省政策統括官付参事官付人口動態・保健社会統計室の発表した「平成28年人口動態統計(確定数)の概況」の数値を用いているが、区市町村別の合計特殊出生率については、「住民基本台帳による東京都の世帯と人口(平成29年1月1日現在)」(東京都総務局統計部)の日本人人口を使用して、東京都福祉保健局が独自に算出している。

率算出に用いた人口

東京都の区市町村・男女別人口

地 域	総 数	男	女	地 域	総 数	男	女
総 数	13 207 000	6 514 000	6 693 000	調 布 市	231 990	113 333	118 657
区 部	9 375 000	4 617 000	4 759 000	町 田 市	433 552	212 680	220 872
市 部	4 176 760	2 064 581	2 112 179	小 金 井 市	122 783	60 779	62 004
郡 部	58 099	29 037	29 062	小 平 市	191 166	94 292	96 874
島 部	26 084	13 672	12 412	日 野 市	187 171	93 763	93 408
千代田区	59 503	29 960	29 543	東村山市	149 942	73 222	76 720
中央区	147 716	70 785	76 931	国分寺市	123 331	60 490	62 841
港区	247 964	116 694	131 270	国立市	74 315	36 322	37 993
新宿区	339 408	170 610	168 798	福生市	58 468	29 255	29 213
文京区	223 307	107 560	115 747	狛江市	81 294	39 583	41 711
台東区	200 047	103 047	97 000	東大和市	84 866	41 639	43 227
墨田区	260 216	129 594	130 622	清瀬市	75 043	36 026	39 017
江東区	502 544	248 833	253 711	東久留米市	116 530	56 589	59 941
品川区	392 660	193 992	198 668	武蔵村山市	71 380	35 609	35 771
目黒区	279 800	132 316	147 484	多摩市	147 284	71 982	75 302
大田区	722 125	362 071	360 054	稲城市	89 208	44 763	44 445
世田谷区	913 823	433 468	480 355	羽村市	55 608	28 310	27 298
渋谷区	227 568	109 500	118 068	あきる野市	80 761	40 122	40 639
中野区	332 432	167 580	164 852	西東京市	200 841	98 171	102 670
杉並区	569 634	274 513	295 121	瑞穂町	33 351	16 928	16 423
豊島区	294 774	148 556	146 218	日の出町	17 470	8 512	8 958
北区	345 065	171 846	173 219	檜原村	2 147	1 062	1 085
荒川区	214 394	106 176	108 218	奥多摩町	5 131	2 535	2 596
板橋区	569 204	279 951	289 253	大島町	7 733	3 963	3 770
練馬区	726 362	353 223	373 139	利島村	341	189	152
足立区	673 081	336 464	336 617	新島村	2 683	1 317	1 366
葛飾区	446 760	223 506	223 254	神津島村	1 843	937	906
江戸川区	686 892	346 352	340 540	三宅村	2 436	1 343	1 093
八王子市	578 059	291 457	286 602	御蔵島村	329	182	147
立川市	178 017	87 832	90 185	八丈町	7 523	3 738	3 785
武蔵野市	145 343	69 681	75 662	青ヶ島村	168	102	66
三鷹市	189 380	91 807	97 573	小笠原村	3 028	1 901	1 127
青梅市	136 785	68 421	68 364				
府中市	262 133	133 115	129 018				
昭島市	111 510	55 338	56 172				

*総数及び区部は、「平成28年人口動態統計(確定数)の概況」(厚生労働省政策統括官付参事官付人口動態・保健社会統計室)による。総数及び区部以外は、「東京都の人口(推計)平成28年10月1日現在」(東京都総務局統計部)による。このため、総数と各区市町村の合計は合致しない。同様に区部と各区の合計も一致しない。

東京都内保健所の変遷

●都保健所

() 保健相談所 [] 出張所 < > 支所 《 》 保健センター等

23年10月1日 新制保健所発足	→	9年4月1日 保健所再編成	→	16年4月1日 保健所再編成	→	28年4月1日 現在
---------------------	---	------------------	---	-------------------	---	---------------

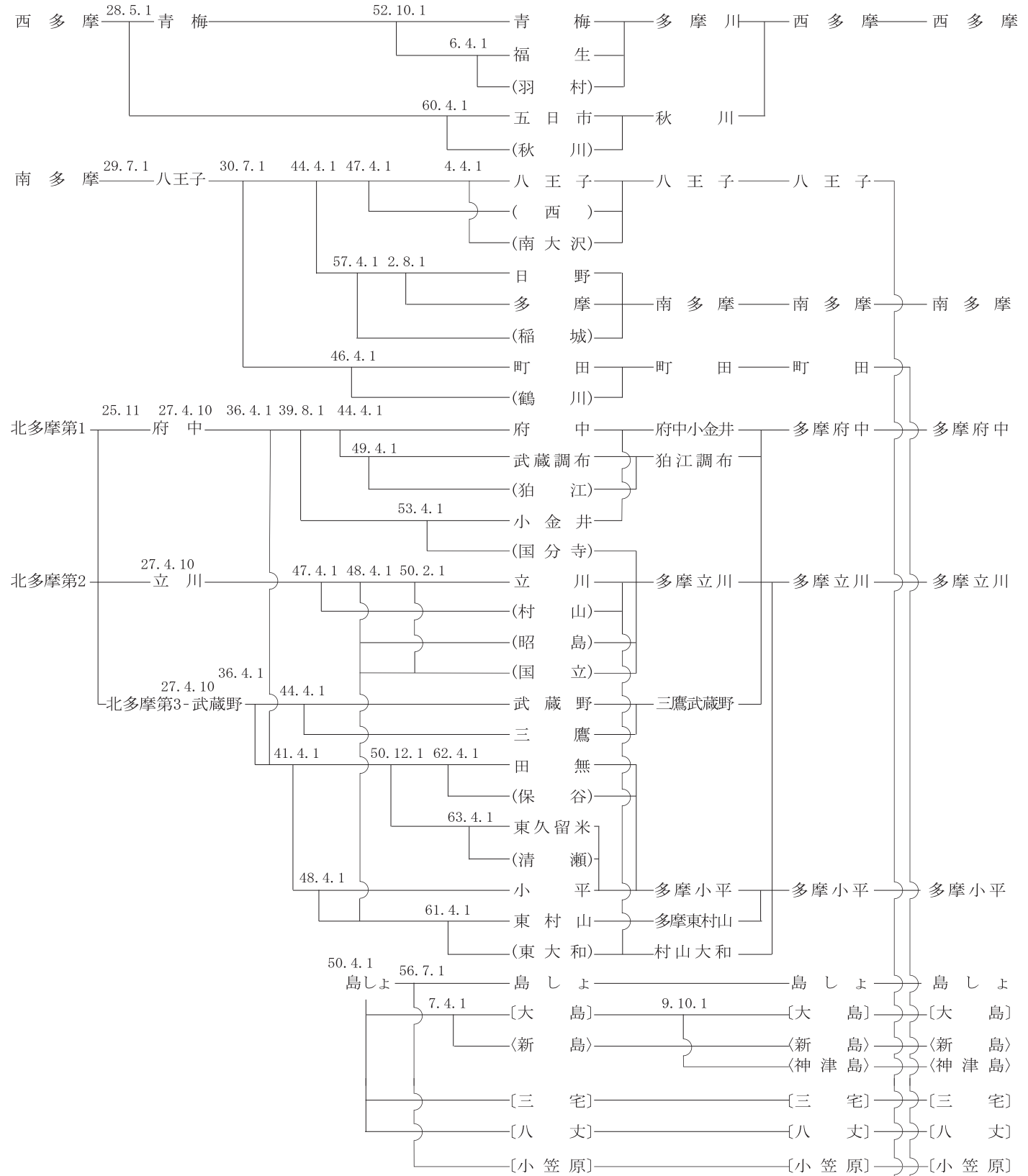

●市保健所

- 八王子市
- 《大横》
- 《東浅川》
- 《南大沢》
- 町田市
- 《鶴川》
- 《忠生》

●特別区保健所

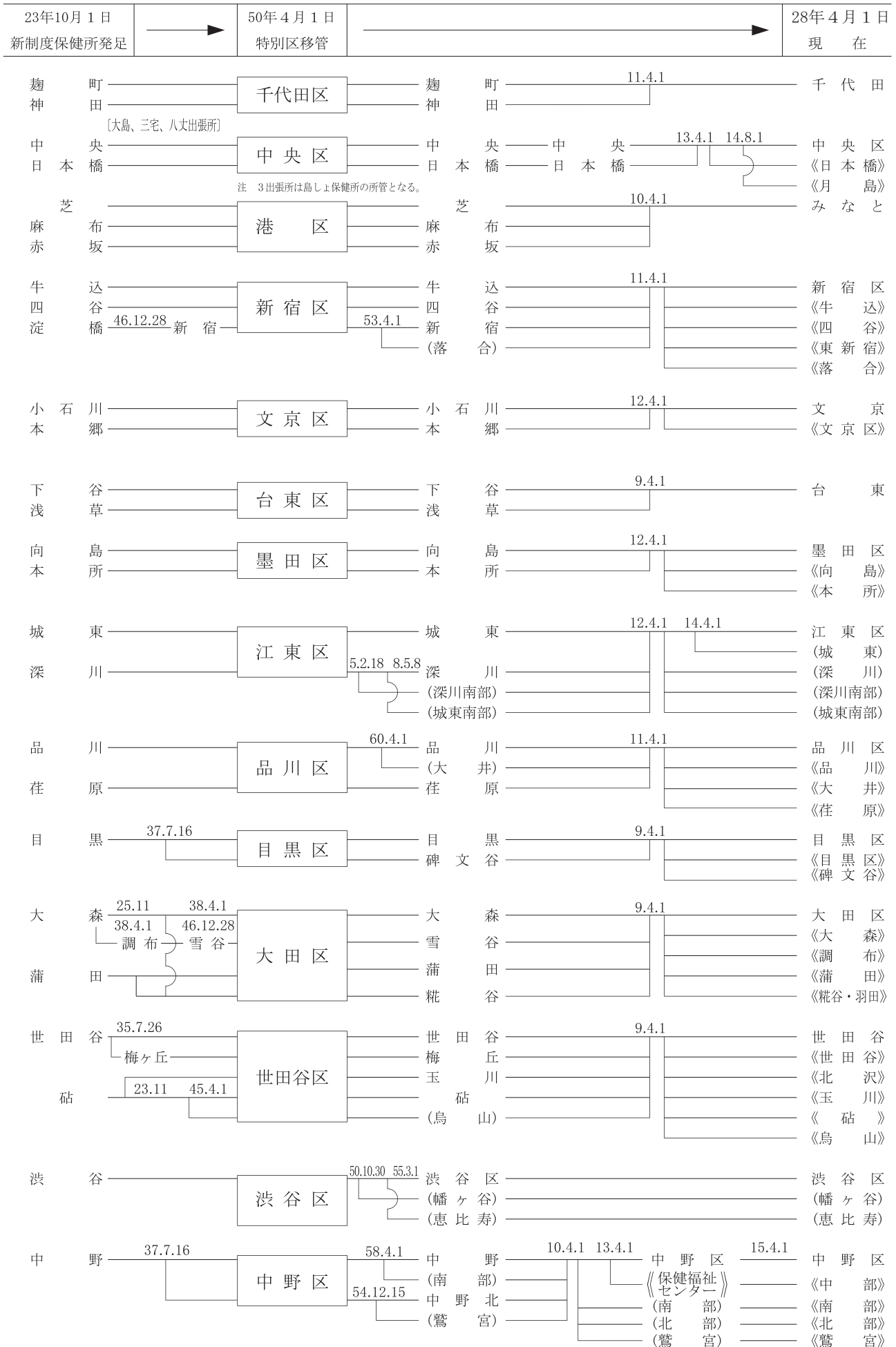

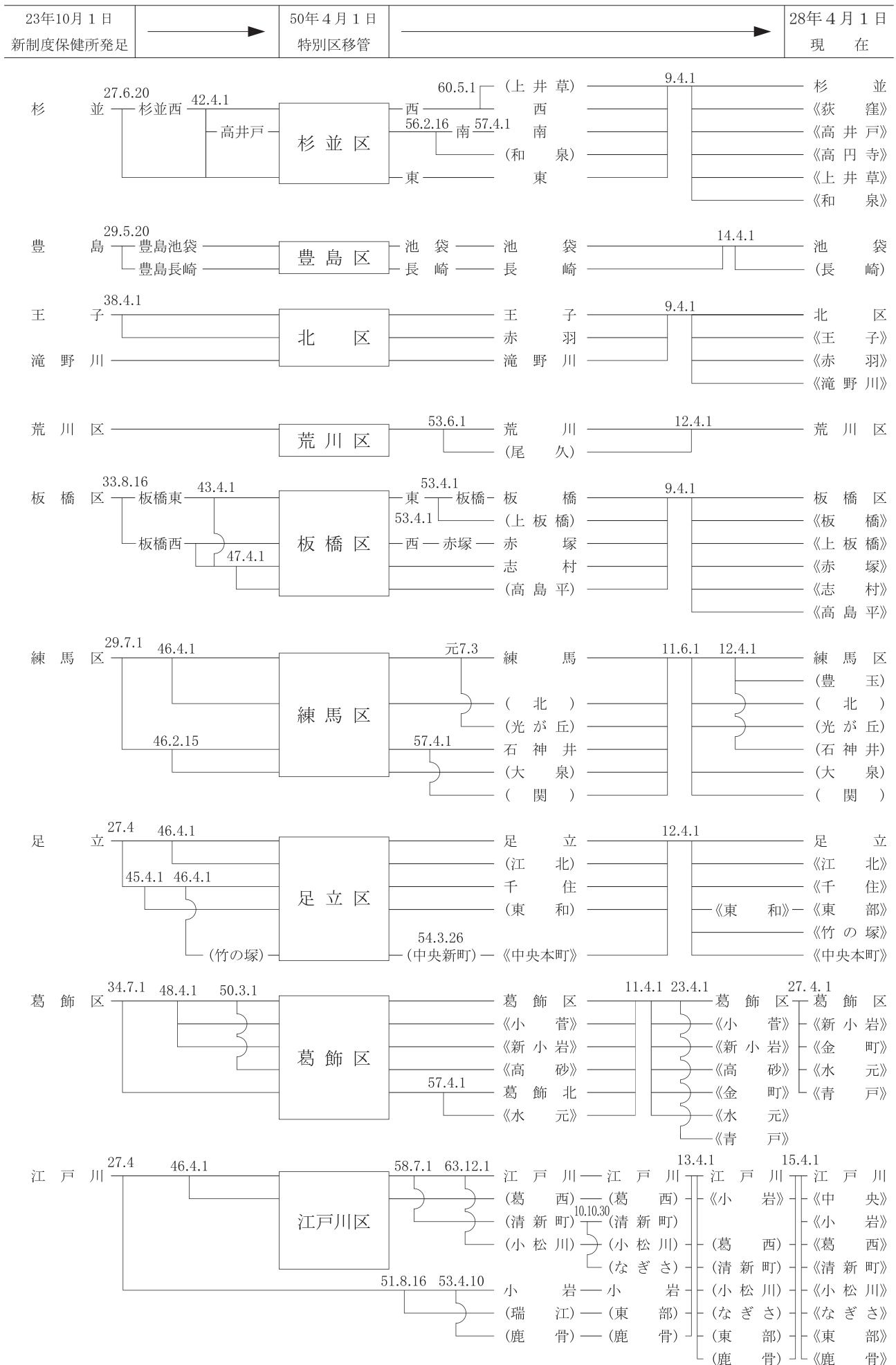

登録番号 (29) 392

人 口 動 態 統 計
平成28年版

平成30年3月発行

編集・発行 東京都福祉保健局総務部総務課
〒163 - 8001 東京都新宿区西新宿二丁目8番1号
電話 03 - 5320 - 4109 (ダイヤルイン)
03 - 5321 - 1111 (代) 内線 32 - 025

印 刷 株式会社 アライ印刷
〒156 - 0042 東京都世田谷区羽根木一丁目12番地7号
電話 03-5376-9123
FAX 03-5376-8854

石油系溶剤を含まないインキを使用しています。



この印刷物は、印刷用の紙へ
リサイクルできます。



古紙パルプ配合率 70%再生紙を使用しています